

工业连接器

Industrial Connector

2026



企业简介

Company Profile

克朗兹（广州）电子有限公司，致力于为工业生产提供一站式高效自动化解决方案及丰富的工业产品。历经多年创新与发展，克朗兹成为集研发、制造、销售为一体的多元化企业。

公司重视研发投入，组建强大研发团队，配备完善的产品加工设备，并拥有一支精通各类自动化技术的专业队伍。凭借多年的行业经验和专业技术知识，从产品选型的精准推荐，到现场维护的高效响应，从售前技术咨询、现场技术支持、项目管理等为广大用户提供高效自动化的解决方案和全方位的一站式服务。方案涵盖了生产线优化、自动化控制系统、智能设备和数据分析等方面，旨在帮助客户实现工厂自动化，提高生产效率和质量，并提供可持续的竞争优势，帮助企业顺利实现工业自动化转型，达成降本增效的核心目标。

凭借多年的深耕细作，克朗兹在多个领域提供了自动化解决方案，包括汽车、汽车零部件、工程机械、新能源、物流设备、食品制药、印刷包装、机械设备、电子制造、半导体、轨道交通等行业，已成功为这些行业量身定制自动化解决方案，助力各行业实现生产效能的飞跃。

目前我们拥有的产品系列有：

- 工业现场总线
- 工业以太网交换机
- RFID 识别系统
- 电感式传感器
- 电容式传感器
- 光电传感器
- 超声波传感器
- 工业连接器
- 工业电源
- 工业照明

我们将继续在自动化领域研发和创新，为各行各业的客户提供卓越的产品和服务。



目录 Index

M8 连接器



M8 现场连接器	8
M8 预铸式连接器	14
M8 法兰连接器	22

M12 连接器



M12 现场连接器	37
M12 预铸式连接器	49
M12 法兰连接器	61

7/8" 连接器



7/8" 现场连接器	78
7/8" 预铸式连接器	82
7/8" 法兰连接器	86

分支器



分支器	94
-----------	----

工业以太网连接器



工业以太网预铸式连接器	111
工业以太网现场连接器	123

分配器



分配器	137
-----------	-----

预铸式连接器命名规则

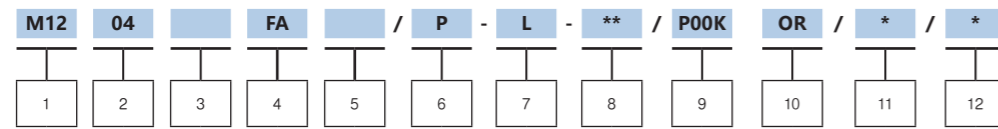

编号	名称	代码及含义
1	规格	M08=M8 预铸式连接器 M12=M12 预铸式连接器 M16=M16 预铸式连接器 M23=M23 预铸式连接器 M78=7/8" 预铸式连接器
2	芯数	03=3PIN、04=4PIN、05=5PIN、06=6PIN、08=8PIN、12=12PIN
3	防呆接头	空白 =A-code、B=B-code、D=D-code、X=X-code、S=S-code、K=K-code、T=T-code、L=L-code
4	接口	F= 母头直型、M= 公头直型、FA= 母头弯型、MA= 公头弯型
5	类型	空白 = 铜镀镍螺丝 T= 不锈钢螺丝、P= 塑胶螺丝壳体、Q= 快锁式
6	LED 指示	P=PNP 指示灯 N=NPN 指示灯
7	长度	0.3=0.3M、0.5=0.5M、2=2M...
8	双端插头	空白 = 单端插头 双端插头 = 预铸头规则参考单端部分 (编号 1-8)
9	线缆类型	P00K=PVC, 不带屏蔽, 黑色 P01K=PUR, 不带屏蔽, 黑色 S00K=PVC, 带屏蔽, 黑色 S01K=PUR, 带屏蔽, 黑色 ... 其他
10	电缆护套颜色	空白 = 标准色 YE= 黄色、GY= 灰色、BU= 蓝色、RD= 红色、OR= 橙
11	客户定制	
12	**	生产批次号

** 双端预铸线缆命名规则为先孔座再针座，先预铸再法兰再 RJ45，先直头再弯头的原则命名

双端型号示例:

M1204DM- 0.5 -RJ45S / E10K

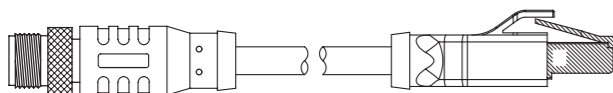

法兰连接器命名规则

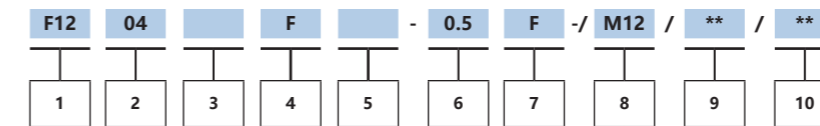

编号	名称	代码及含义
1	规格	08=M8 12=M12 16=M16 23=M23 78=7/8"
2	芯数	03=3PIN、04=4PIN、05=5PIN、06=6PIN、08=8PIN、12=12PIN
3	接口防呆类型	空白 =A-code B=B-code、D=D-code、X=X-code、S=S-code、K=K-code、T=T-code、L=L-code
4	接口	F= 母头直型、M= 公头直型、FA= 母头弯型、MA= 公头弯型
5	类型	空白 = 标准铜镀镍螺丝 T= 不锈钢螺丝、P= 塑胶螺丝壳体、Q= 快锁式
6	连接类型	0.5=0.5M 预接电子线 S= 预留焊杯型 P=PCB 型
7	安装方式	F= 板前螺丝固定 R= 板后螺丝固定 FL= 法兰盘
8	后端连接方式	空白 = 标准连接方式 7=PG7 9=PG9 13.5=PG13.5 M12=M12×1.0 M16=M16×1.5 M20=M20×1.5 N14=1/2-14NPT ...
9	生产批次号	**
10	客户定制	

现场可接线连接器命名规则

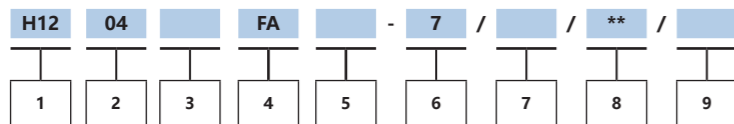

编号	名称	代码及含义
1	规格	08=M8 12=M12 16=M16 23=M23 78=7/8"
2	芯数	03=3PIN、04=4PIN、05=5PIN、06=6PIN、08=8PIN、12=12PIN
3	接口防呆类型	空白 =A-code B=B-code、D=D-code、X=X-code、S=S-code、K=K-code、 T=T-code、L=L-code
4	接口	F= 母头直型、M= 公头直型、FA= 母头弯型、MA= 公头弯型
5	类型	空白 = 标准铜镀镍螺丝 V= 全金属壳体、T= 不锈钢螺丝、P= 塑胶螺丝壳体、Q= 快锁式
6	线缆接口	7=PG7 9=PG9 13.5=PG13.5 M12=M12×1.0 ...
7	连接方式	空白 = 螺钉连接 C= 压接连接 S= 焊接连接 D= 刺破连接
8	生产批次号	**
9	客户定制	

M8 连接器

优势

- 密封性强，防护性能可达 IP67。
- 外形尺寸优化，占用空间有限。
- 可选全方位屏蔽，提供可靠的电磁保护。
- 可选接线方式，适用于持续冲击、振动的应用环境。
- 适用于各种场合的连接技术。
- 可与市场同系列连接器互配。

特点

- 线缆材质：PUR，PVC。
- 防护等级：IP67
- 屏蔽可选。
- 接线方式可选。



M8 母头直型, 现场连接器

M8 Female Field Wirable Assembly, Straight

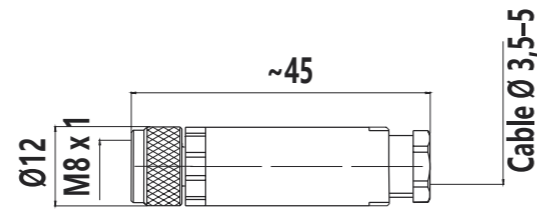

技术参数

执行标准	IEC 61076-2-104	绝缘阻抗	≥ 100MΩ
连接螺母材料	合金, 铜锌, 镀镍	接触阻抗	≤ 5mΩ
触点材料	合金, 铜锌, 镀金	污染等级	3
触头载体材料	塑料, PA, 黑色	使用环境温度	-25~+85°C
夹紧基体材料	塑料, PBT/PA, 黑色	机械寿命周期	>100 插拔次数
密封材料	FPM/FKM	防护等级	IP67

防呆接口	连接方式	码制	电流	电压	角度	电缆出口直径	订购型号
	螺钉连接	A-CODE	3A	60V	直型	3.5-5mm	H0803F-0
	螺钉连接	A-CODE	3A	60V	直型	3.5-5mm	H0804F-0
	螺钉连接	B-CODE	3A	30V	直型	3.5-5mm	H0805BF-0

M8 公头直型, 现场连接器

M8 Male Field Wirable Assembly, Straight

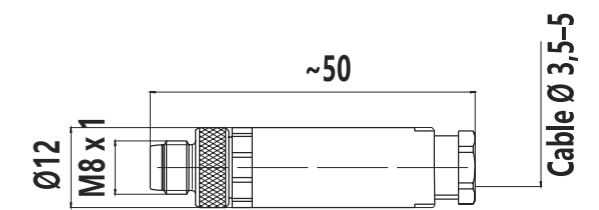

技术参数

执行标准	IEC 61076-2-104	绝缘阻抗	≥ 100MΩ
连接螺母材料	合金, 铜锌, 镀镍	接触阻抗	≤ 5mΩ
触点材料	合金, 铜锌, 镀金	污染等级	3
触头载体材料	塑料, PA, 黑色	使用环境温度	-25~+85°C
夹紧基体材料	塑料, PBT/PA, 黑色	机械寿命周期	>100 插拔次数
密封材料	FPM/FKM	防护等级	IP67

防呆接口	连接方式	码制	电流	电压	角度	电缆出口直径	订购型号
	螺钉连接	A-CODE	3A	60V	直型	3.5-5mm	H0803M-0
	螺钉连接	A-CODE	3A	60V	直型	3.5-5mm	H0804M-0
	螺钉连接	B-CODE	3A	30V	直型	3.5-5mm	H0805BM-0

M8 母头弯型, 现场连接器

M8 Female Field Wirable Assembly,Angled

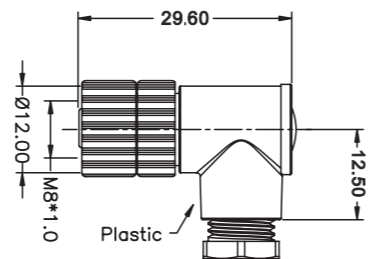

技术参数

执行标准	IEC 61076-2-104	绝缘阻抗	≥ 100MΩ
连接螺母材料	合金, 铜锌, 镀镍	接触阻抗	≤ 5mΩ
触点材料	合金, 铜锌, 镀金	污染等级	3
触头载体材料	塑料, PA, 黑色	使用环境温度	-25~+85°C
夹紧基体材料	塑料, PBT/PA, 黑色	机械寿命周期	>100 插拔次数
密封材料	FPM/FKM	防护等级	IP67

防呆接口	连接方式	码制	电流	电压	角度	电缆出口直径	订购型号
	螺钉连接	A-CODE	3A	60V	弯型	3.5-5mm	H0803FA-0
	螺钉连接	A-CODE	3A	60V	弯型	3.5-5mm	H0804FA-0
	螺钉连接	B-CODE	3A	30V	弯型	3.5-5mm	H0805BFA-0

M8 公头弯型, 现场连接器

M8 Male Field Wirable Assembly,Angled

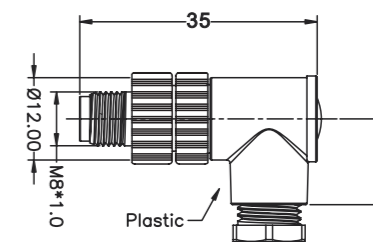

技术参数

执行标准	IEC 61076-2-104	绝缘阻抗	≥ 100MΩ
连接螺母材料	合金, 铜锌, 镀镍	接触阻抗	≤ 5mΩ
触点材料	合金, 铜锌, 镀金	污染等级	3
触头载体材料	塑料, PA, 黑色	使用环境温度	-25~+85°C
夹紧基体材料	塑料, PBT/PA, 黑色	机械寿命周期	>100 插拔次数
密封材料	FPM/FKM	防护等级	IP67

防呆接口	连接方式	码制	电流	电压	角度	电缆出口直径	订购型号
	螺钉连接	A-CODE	3A	60V	弯型	3.5-5mm	H0803MA-0
	螺钉连接	A-CODE	3A	60V	弯型	3.5-5mm	H0804MA-0
	螺钉连接	B-CODE	3A	30V	弯型	3.5-5mm	H0805BMA-0

M8 连接器

M12 连接器

7/8" 连接器

分支器

现场总线连接器

分配器

M8 连接器

M12 连接器

7/8" 连接器

分支器

现场总线连接器

分配器

M8 母头直型, 现场连接器

M8 Female Field Wirable Assembly, Straight

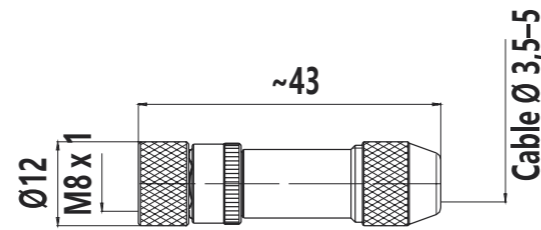

技术参数

执行标准	IEC 61076-2-104	绝缘阻抗	≥ 100MΩ
连接螺母材料	合金, 铜锌, 镀镍	接触阻抗	≤ 5mΩ
触点材料	合金, 铜锌, 镀金	污染等级	3
触头载体材料	塑料, PA, 黑色	使用环境温度	-25~+85°C
夹紧基体材料	合金, 铜锌, 镀镍	机械寿命周期	>100 插拔次数
密封材料	FPM/FKM	防护等级	IP67

防呆接口	连接方式	码制	电流	电压	角度	电缆出口直径	订购型号
	螺钉连接	A-CODE	3A	60V	直型	3.5-5mm	H0803FV-0
	螺钉连接	A-CODE	3A	60V	直型	3.5-5mm	H0804FV-0
	螺钉连接	B-CODE	3A	30V	直型	3.5-5mm	H0805BFV-0

M8 公头直型, 现场连接器

M8 Male Field Wirable Assembly, Straight

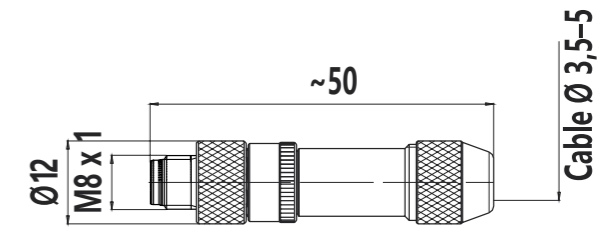

技术参数

执行标准	IEC 61076-2-104	绝缘阻抗	≥ 100MΩ
连接螺母材料	合金, 铜锌, 镀镍	接触阻抗	≤ 5mΩ
触点材料	合金, 铜锌, 镀金	污染等级	3
触头载体材料	塑料, PA, 黑色	使用环境温度	-25~+85°C
夹紧基体材料	合金, 铜锌, 镀镍	机械寿命周期	>100 插拔次数
密封材料	FPM/FKM	防护等级	IP67

防呆接口	连接方式	码制	电流	电压	角度	电缆出口直径	订购型号
	螺钉连接	A-CODE	3A	60V	直型	3.5-5mm	H0803MV-0
	螺钉连接	A-CODE	3A	60V	直型	3.5-5mm	H0804MV-0
	螺钉连接	B-CODE	3A	30V	直型	3.5-5mm	H0805BMV-0

M8 连接器

M12 连接器

7/8" 连接器

分支器

现场总线连接器

分配器

M8 母头直型, 预铸式连接器

M8 Female Molded Cable, Straight

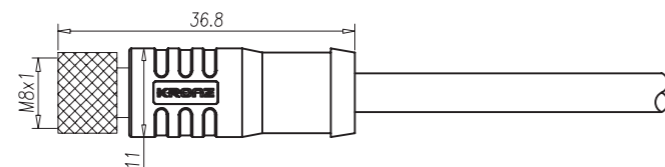

技术参数

执行标准	IEC 61076-2-104	绝缘阻抗	≥ 100MΩ
连接螺母材料	合金, 铜锌, 镀镍	接触阻抗	≤ 5mΩ
触点材料	合金, 铜锌, 镀金	污染等级	3
触头载体材料	塑料, PA, 黑色	使用环境温度	-25~+85°C
夹紧基体材料	塑料, TPU, 黑色	机械寿命周期	>100 插拔次数
密封材料	FPM/FKM	防护等级	IP67

防呆接口	线序	码制	电流	电压	线规	角度	长度	订购型号
	1=BN 3=BU 4=BK	A-CODE	3A	60V	3×0.25 (3×24AWG) 黑色 PVC	直型	2M	M0803F-2/P00K
							5M	M0803F-5/P00K
							10M	M0803F-10/P00K
	1=BN 2=WH 3=BU 4=BK	A-CODE	3A	60V	4×0.25 (4×24AWG) 黑色 PVC	直型	2M	M0804F-2/P00K
							5M	M0804F-5/P00K
							10M	M0804F-10/P00K
	1=BN 2=WH 3=BU 4=BK 5=GY	B-CODE	3A	30V	5×0.25 (5×24AWG) 黑色 PVC	直型	2M	M0805BF-2/P00K
							5M	M0805BF-5/P00K
							10M	M0805BF-10/P00K
	1=BN 2=WH 3=BU 4=BK 5=GY 6=PK	A-CODE	2A	30V	6×0.14 (6×26AWG) 黑色 PVC	直型	2M	M0806F-2/P00K
							5M	M0806F-5/P00K
							10M	M0806F-10/P00K
	1=BN 5=GY 2=WH 6=PK 3=BU 7=BU 4=BK 8=RD	A-CODE	1.5A	30V	8×0.14 (8×26AWG) 黑色 PVC	直型	2M	M0808F-2/P00K
							5M	M0808F-5/P00K
							10M	M0808F-10/P00K

* 标准长度为 2/5/10 米, 可定制任意长度*, 可选择电缆 P00K:PVC 黑色, P01K:PUR 黑色;

M8 连接器

M12 连接器

7/8" 连接器

分支器

现场总线连接器

分配器

M8 公头直型, 预铸式连接器

M8 Male Molded Cable, Straight

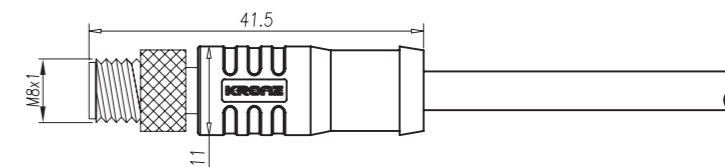
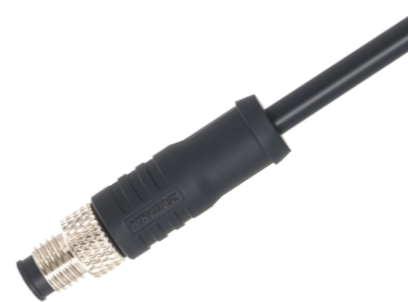

技术参数

执行标准	IEC 61076-2-104	绝缘阻抗	≥ 100MΩ
连接螺母材料	合金, 铜锌, 镀镍	接触阻抗	≤ 5mΩ
触点材料	合金, 铜锌, 镀金	污染等级	3
触头载体材料	塑料, PA, 黑色	使用环境温度	-25~+85°C
夹紧基体材料	塑料, TPU, 黑色	机械寿命周期	>100 插拔次数
密封材料	FPM/FKM	防护等级	IP67

防呆接口	线序	码制	电流	电压	线规	角度	长度	订购型号
	1=BN 3=BU 4=BK	A-CODE	3A	60V	3×0.25 (3×24AWG) 黑色 PVC	直型	2M	M0803M-2/P00K
							5M	M0803M-5/P00K
							10M	M0803M-10/P00K
	1=BN 2=WH 3=BU 4=BK	A-CODE	3A	60V	4×0.25 (4×24AWG) 黑色 PVC	直型	2M	M0804M-2/P00K
							5M	M0804M-5/P00K
							10M	M0804M-10/P00K
	1=BN 2=WH 3=BU 4=BK 5=GY	B-CODE	3A	30V	5×0.25 (5×24AWG) 黑色 PVC	直型	2M	M0805BM-2/P00K
							5M	M0805BM-5/P00K
							10M	M0805BM-10/P00K
	1=BN 2=WH 3=BU 4=BK 5=GY 6=PK	A-CODE	2A	30V	6×0.14 (6×26AWG) 黑色 PVC	直型	2M	M0806M-2/P00K
							5M	M0806M-5/P00K
							10M	M0806M-10/P00K
	1=BN 5=GY 2=WH 6=PK 3=BU 7=BU 4=BK 8=RD	A-CODE	1.5A	30V	8×0.14 (8×26AWG) 黑色 PVC	直型	2M	M0808M-2/P00K
							5M	M0808M-5/P00K
							10M	M0808M-10/P00K

* 标准长度为 2/5/10 米, 可定制任意长度*, 可选择电缆 P00K:PVC 黑色, P01K:PUR 黑色

M8 母头弯型, 预铸式连接器

M8 Female Molded Cable,Angled

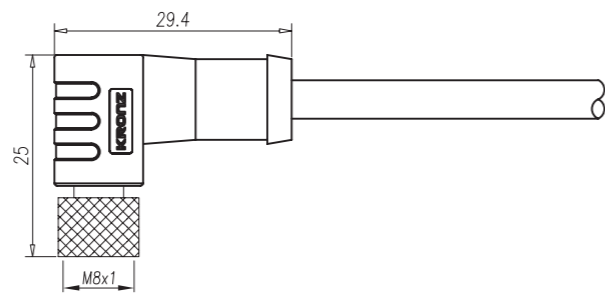

技术参数

执行标准	IEC 61076-2-104	绝缘阻抗	≥ 100MΩ
连接螺母材料	合金, 铜锌, 镀镍	接触阻抗	≤ 5mΩ
触点材料	合金, 铜锌, 镀金	污染等级	3
触头载体材料	塑料, PA, 黑色	使用环境温度	-25~+85°C
夹紧基体材料	塑料, TPU, 黑色	机械寿命周期	>100 插拔次数
密封材料	FPM/FKM	防护等级	IP67

防呆接口	线序	码制	电流	电压	线规	角度	长度	订购型号
	1=BN 3=BU 4=BK	A-CODE	3A	60V	3×0.25 (3×24AWG) 黑色 PVC	弯型	2M	M0803FA-2/P00K
							5M	M0803FA-5/P00K
							10M	M0803FA-10/P00K
	1=BN 2=WH 3=BU 4=BK	A-CODE	3A	60V	4×0.25 (4×24AWG) 黑色 PVC	弯型	2M	M0804FA-2/P00K
							5M	M0804FA-5/P00K
							10M	M0804FA-10/P00K
	1=BN 2=WH 3=BU 4=BK 5=GY	B-CODE	3A	60V	5×0.25 (5×24AWG) 黑色 PVC	弯型	2M	M0805BFA-2/P00K
							5M	M0805BFA-5/P00K
							10M	M0805BFA-10/P00K
	1=BN 2=WH 3=BU 4=BK 5=GY 6=PK	A-CODE	2A	30V	6×0.14 (6×26AWG) 黑色 PVC	弯型	2M	M0806FA-2/P00K
							5M	M0806FA-5/P00K
							10M	M0806FA-10/P00K
	1=BN 5=GY 2=WH 6=PK 3=BU 7=BU 4=BK 8=RD	A-CODE	1.5A	30V	8×0.14 (8×26AWG) 黑色 PVC	弯型	2M	M0808FA-2/P00K
							5M	M0808FA-5/P00K
							10M	M0808FA-10/P00K

* 标准长度为 2/5/10 米, 可定制任意长度*, 可选择电缆 P00K:PVC 黑色, P01K:PUR 黑色

M8 公头弯型, 预铸式连接器

M8 Male Molded Cable,Angled

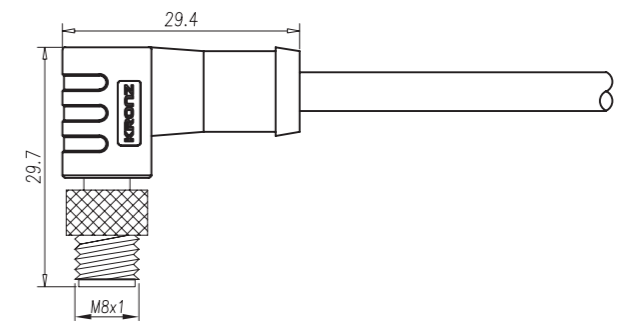

技术参数

执行标准	IEC 61076-2-104	绝缘阻抗	≥ 100MΩ
连接螺母材料	合金, 铜锌, 镀镍	接触阻抗	≤ 5mΩ
触点材料	合金, 铜锌, 镀金	污染等级	3
触头载体材料	塑料, PA, 黑色	使用环境温度	-25~+85°C
夹紧基体材料	塑料, TPU, 黑色	机械寿命周期	>100 插拔次数
密封材料	FPM/FKM	防护等级	IP67

防呆接口	线序	码制	电流	电压	线规	角度	长度	订购型号
	1=BN 3=BU 4=BK	A-CODE	3A	60V	3×0.25 (3×24AWG) 黑色 PVC	弯型	2M	M0803MA-2/P00K
							5M	M0803MA-5/P00K
							10M	M0803MA-10/P00K
	1=BN 2=WH 3=BU 4=BK	A-CODE	3A	60V	4×0.25 (4×24AWG) 黑色 PVC	弯型	2M	M0804MA-2/P00K
							5M	M0804MA-5/P00K
							10M	M0804MA-10/P00K
	1=BN 2=WH 3=BU 4=BK 5=GY	B-CODE	3A	60V	5×0.25 (5×24AWG) 黑色 PVC	弯型	2M	M0805BMA-2/P00K
							5M	M0805BMA-5/P00K
							10M	M0805BMA-10/P00K
	1=BN 2=WH 3=BU 4=BK 5=GY 6=PK	A-CODE	2A	30V	6×0.14 (6×26AWG) 黑色 PVC	弯型	2M	M0806MA-2/P00K
							5M	M0806MA-5/P00K
							10M	M0806MA-10/P00K
	1=BN 5=GY 2=WH 6=PK 3=BU 7=BU 4=BK 8=RD	A-CODE	1.5A	30V	8×0.14 (8×26AWG) 黑色 PVC	弯型	2M	M0808MA-2/P00K
							5M	M0808MA-5/P00K
							10M	M0808MA-10/P00K

* 标准长度为 2/5/10 米, 可定制任意长度*, 可选择电缆 P00K:PVC 黑色, P01K:PUR 黑色

M8 母头直型, 预铸式连接器, 屏蔽型

M8 Female Molded Cable, Straight, Shielded

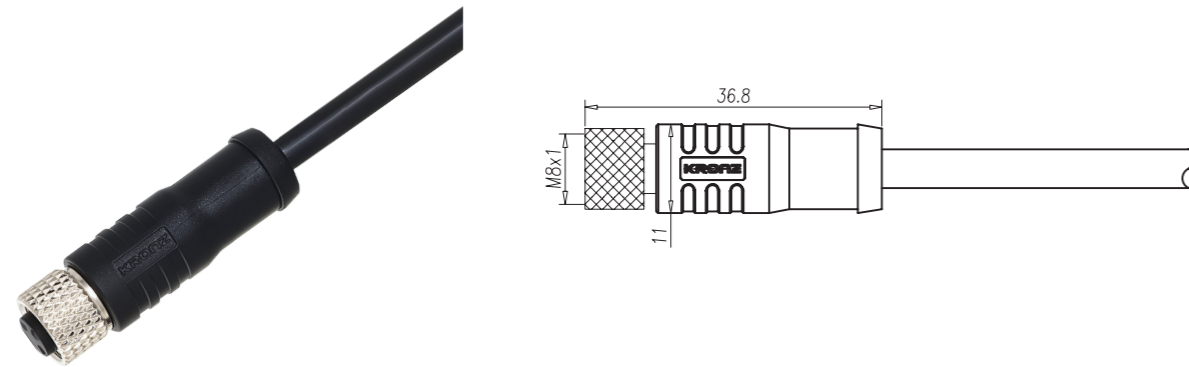

技术参数

执行标准	IEC 61076-2-104	绝缘阻抗	≥ 100MΩ
连接螺母材料	合金, 铜锌, 镀镍	接触阻抗	≤ 5mΩ
触点材料	合金, 铜锌, 镀金	污染等级	3
触头载体材料	塑料, PA, 黑色	使用环境温度	-25~+85°C
夹紧基体材料	塑料, TPU, 黑色	机械寿命周期	>100 插拔次数
密封材料	FPM/FKM	防护等级	IP67

防呆接口	线序	码制	电流	电压	线规	角度	长度	订购型号
	1=BN 3=BU 4=BK	A-CODE	3A	60V	3×0.25 (3×24AWG) 黑色屏蔽 PVC	直型	2M	M0803F-2/S00K
							5M	M0803F-5/S00K
							10M	M0803F-10/S00K
	1=BN 2=WH 3=BU 4=BK	A-CODE	3A	60V	4×0.25 (4×24AWG) 黑色屏蔽 PVC	直型	2M	M0804F-2/S00K
							5M	M0804F-5/S00K
							10M	M0804F-10/S00K
	1=BN 2=WH 3=BU 4=BK 5=GY	B-CODE	3A	60V	5×0.25 (5×24AWG) 黑色屏蔽 PVC	直型	2M	M0805BF-2/S00K
							5M	M0805BF-5/S00K
							10M	M0805BF-10/S00K
	1=BN 2=WH 3=BU 4=BK 5=GY 6=PK	A-CODE	2A	30V	6×0.14 (6×26AWG) 黑色屏蔽 PVC	直型	2M	M0806F-2/S00K
							5M	M0806F-5/S00K
							10M	M0806F-10/S00K
	1=BN 5=GY 2=WH 6=PK 3=BU 7=BU 4=BK 8=RD	A-CODE	1.5A	30V	8×0.14 (8×26AWG) 黑色屏蔽 PVC	直型	2M	M0808F-2/S00K
							5M	M0808F-5/S00K
							10M	M0808F-10/S00K

* 标准长度为 2/5/10 米, 可定制任意长度 *, 可选择电缆 S00K:PVC 屏蔽黑色, S01K:PUR 屏蔽黑色

M8 公头直型, 预铸式连接器, 屏蔽型

M8 Male Molded Cable, Straight, Shielded

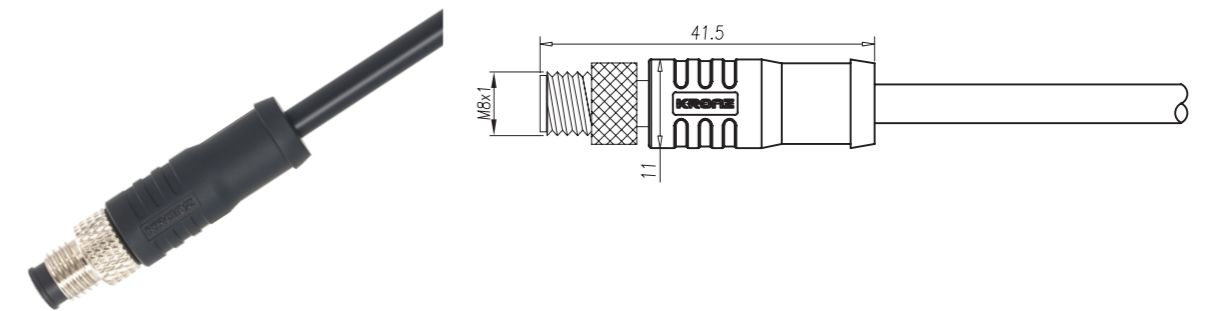

技术参数

执行标准	IEC 61076-2-104	绝缘阻抗	≥ 100MΩ
连接螺母材料	合金, 铜锌, 镀镍	接触阻抗	≤ 5mΩ
触点材料	合金, 铜锌, 镀金	污染等级	3
触头载体材料	塑料, PA, 黑色	使用环境温度	-25~+85°C
夹紧基体材料	塑料, TPU, 黑色	机械寿命周期	>100 插拔次数
密封材料	FPM/FKM	防护等级	IP67

防呆接口	线序	码制	电流	电压	线规	角度	长度	订购型号
	1=BN 3=BU 4=BK	A-CODE	3A	60V	3×0.25 (3×24AWG) 黑色屏蔽 PVC	直型	2M	M0803M-2/S00K
							5M	M0803M-5/S00K
							10M	M0803M-10/S00K
	1=BN 2=WH 3=BU 4=BK	A-CODE	3A	60V	4×0.25 (4×24AWG) 黑色屏蔽 PVC	直型	2M	M0804M-2/S00K
							5M	M0804M-5/S00K
							10M	M0804M-10/S00K
	1=BN 2=WH 3=BU 4=BK 5=GY	B-CODE	3A	60V	5×0.25 (5×24AWG) 黑色屏蔽 PVC	直型	2M	M0805BM-2/S00K
							5M	M0805BM-5/S00K
							10M	M0805BM-10/S00K
	1=BN 2=WH 3=BU 4=BK 5=GY 6=PK	A-CODE	2A	30V	6×0.14 (6×26AWG) 黑色屏蔽 PVC	直型	2M	M0806M-2/S00K
							5M	M0806M-5/S00K
							10M	M0806M-10/S00K
	1=BN 5=GY 2=WH 6=PK 3=BU 7=BU 4=BK 8=RD	A-CODE	1.5A	30V	8×0.14 (8×26AWG) 黑色屏蔽 PVC	直型	2M	M0808M-2/S00K
							5M	M0808M-5/S00K
							10M	M0808M-10/S00K

* 标准长度为 2/5/10 米, 可定制任意长度 *, 可选择电缆 S00K:PVC 屏蔽黑色, S01K:PUR 屏蔽黑色

M8 母头弯型, 预铸式连接器, 屏蔽型

M8 Female Molded Cable,Angled,Shielded

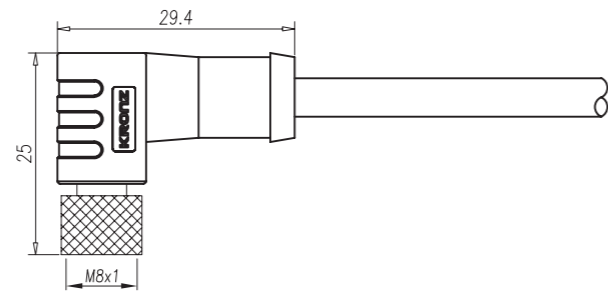

技术参数

执行标准	IEC 61076-2-104	绝缘阻抗	≥ 100MΩ
连接螺母材料	合金, 铜锌, 镀镍	接触阻抗	≤ 5mΩ
触点材料	合金, 铜锌, 镀金	污染等级	3
触头载体材料	塑料, PA, 黑色	使用环境温度	-25~+85°C
夹紧基体材料	塑料, TPU, 黑色	机械寿命周期	>100 插拔次数
密封材料	FPM/FKM	防护等级	IP67

防呆接口	线序	码制	电流	电压	线规	角度	长度	订购型号
	1=BN 3=BU 4=BK	A-CODE	3A	60V	3×0.25 (3×24AWG) 黑色屏蔽 PVC	弯型	2M	M0803FA-2/S00K
							5M	M0803FA-5/S00K
							10M	M0803FA-10/S00K
	1=BN 2=WH 3=BU 4=BK	A-CODE	3A	60V	4×0.25 (4×24AWG) 黑色屏蔽 PVC	弯型	2M	M0804FA-2/S00K
							5M	M0804FA-5/S00K
							10M	M0804FA-10/S00K
	1=BN 2=WH 3=BU 4=BK 5=GY	B-CODE	3A	60V	5×0.25 (5×24AWG) 黑色屏蔽 PVC	弯型	2M	M0805BFA-2/S00K
							5M	M0805BFA-5/S00K
							10M	M0805BFA-10/S00K
	1=BN 2=WH 3=BU 4=BK 5=GY 6=PK	A-CODE	2A	30V	6×0.14 (6×26AWG) 黑色屏蔽 PVC	弯型	2M	M0806FA-2/S00K
							5M	M0806FA-5/S00K
							10M	M0806FA-10/S00K
	1=BN 5=GY 2=WH 6=PK 3=BU 7=BU 4=BK 8=RD	A-CODE	1.5A	30V	8×0.14 (8×26AWG) 黑色屏蔽 PVC	弯型	2M	M0808FA-2/S00K
							5M	M0808FA-5/S00K
							10M	M0808FA-10/S00K

* 标准长度为 2/5/10 米, 可定制任意长度 *, 可选择电缆 S00K:PVC 屏蔽黑色, S01K:PUR 屏蔽黑色

M8 公头弯型, 预铸式连接器, 屏蔽型

M8 Male Molded Cable,Angled,Shielded

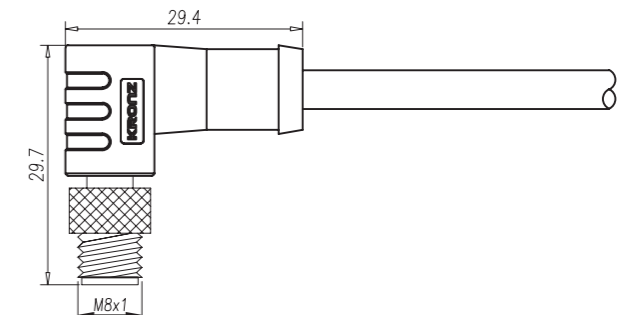

技术参数

执行标准	IEC 61076-2-104	绝缘阻抗	≥ 100MΩ
连接螺母材料	合金, 铜锌, 镀镍	接触阻抗	≤ 5mΩ
触点材料	合金, 铜锌, 镀金	污染等级	3
触头载体材料	塑料, PA, 黑色	使用环境温度	-25~+85°C
夹紧基体材料	塑料, TPU, 黑色	机械寿命周期	>100 插拔次数
密封材料	FPM/FKM	防护等级	IP67

防呆接口	线序	码制	电流	电压	线规	角度	长度	订购型号
	1=BN 3=BU 4=BK	A-CODE	3A	60V	3×0.25 (3×24AWG) 黑色屏蔽 PVC	弯型	2M	M0803MA-2/S00K
							5M	M0803MA-5/S00K
							10M	M0803MA-10/S00K
	1=BN 2=WH 3=BU 4=BK	A-CODE	3A	60V	4×0.25 (4×24AWG) 黑色屏蔽 PVC	弯型	2M	M0804MA-2/S00K
							5M	M0804MA-5/S00K
							10M	M0804MA-10/S00K
	1=BN 2=WH 3=BU 4=BK 5=GY	B-CODE	3A	60V	5×0.25 (5×24AWG) 黑色屏蔽 PVC	弯型	2M	M0805BMA-2/S00K
							5M	M0805BMA-5/S00K
							10M	M0805BMA-10/S00K
	1=BN 2=WH 3=BU 4=BK 5=GY 6=PK	A-CODE	2A	30V	6×0.14 (6×26AWG) 黑色屏蔽 PVC	弯型	2M	M0806MA-2/S00K
							5M	M0806MA-5/S00K
							10M	M0806MA-10/S00K
	1=BN 5=GY 2=WH 6=PK 3=BU 7=BU 4=BK 8=RD	A-CODE	1.5A	30V	8×0.14 (8×26AWG) 黑色屏蔽 PVC	弯型	2M	M0808MA-2/S00K
							5M	M0808MA-5/S00K
							10M	M0808MA-10/S00K

* 标准长度为 2/5/10 米, 可定制任意长度 *, 可选择电缆 S00K:PVC 屏蔽黑色, S01K:PUR 屏蔽黑色

M8 法兰连接器, 母头, 板后锁紧

M8 Panel Mount Connector, Female, Rear fastened

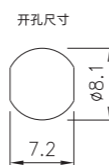
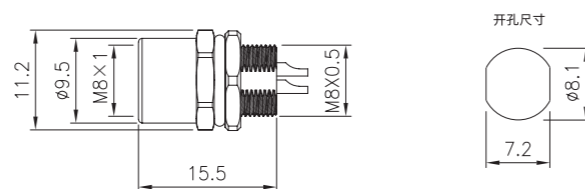

技术参数

执行标准	IEC 61076-2-104	绝缘阻抗	≥ 100MΩ
连接螺母材料	合金, 铜锌, 镀镍	接触阻抗	≤ 5mΩ
触点材料	合金, 铜锌, 镀金	污染等级	3
触头载体材料	塑料, PA, 黑色	使用环境温度	-25~+85°C
夹紧基体材料	合金, 铜锌, 镀镍	机械寿命周期	>100 插拔次数
密封材料	FPM/FKM	防护等级	IP67

防呆接口	连接方式	码制	电流	电压	角度	连接类型	订购型号
	板后锁紧	A-CODE	3A	60V	直型	预留焊杯型	F0803F-SR/M8C
	板后锁紧	A-CODE	3A	60V	直型	预留焊杯型	F0804F-SR/M8C
	板后锁紧	B-CODE	3A	60V	直型	预留焊杯型	F0805BF-SR/M8C
	板后锁紧	A-CODE	2A	30V	直型	预留焊杯型	F0806F-SR/M8C
	板后锁紧	A-CODE	1.5A	30V	直型	预留焊杯型	F0808F-SR/M8C

M8 法兰连接器, 母头, 板后锁紧, PCB 焊接式

M8 Panel Mount Connector, Female, Rear fastened

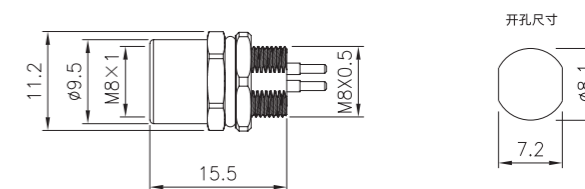

技术参数

执行标准	IEC 61076-2-104	绝缘阻抗	≥ 100MΩ
连接螺母材料	合金, 铜锌, 镀镍	接触阻抗	≤ 5mΩ
触点材料	合金, 铜锌, 镀金	污染等级	3
触头载体材料	塑料, PA, 黑色	使用环境温度	-25~+85°C
夹紧基体材料	合金, 铜锌, 镀镍	机械寿命周期	>100 插拔次数
密封材料	FPM/FKM	防护等级	IP67

防呆接口	连接方式	码制	电流	电压	角度	连接类型	订购型号
	板后锁紧	A-CODE	3A	60V	直型	PCB 焊接式	F0803F-PR/M8C
	板后锁紧	A-CODE	3A	60V	直型	PCB 焊接式	F0804F-PR/M8C
	板后锁紧	B-CODE	3A	60V	直型	PCB 焊接式	F0805BF-PR/M8C
	板后锁紧	A-CODE	2A	30V	直型	PCB 焊接式	F0806F-PR/M8C
	板后锁紧	A-CODE	1.5A	30V	直型	PCB 焊接式	F0808F-PR/M8C

M8 连接器

M12 连接器

7/8" 连接器

分支器

现场总线连接器

分配器

M8 连接器

M12 连接器

7/8" 连接器

分支器

现场总线连接器

分配器

M8 法兰连接器, 公头, 板后锁紧

M8 Panel Mount Connector, Male, Rear fastened

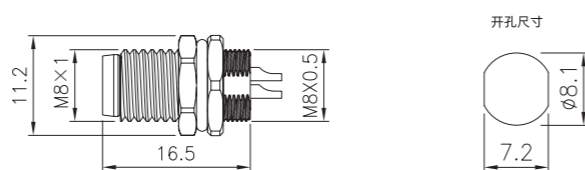

技术参数

执行标准	IEC 61076-2-104	绝缘阻抗	≥ 100MΩ
连接螺母材料	合金, 铜锌, 镀镍	接触阻抗	≤ 5mΩ
触点材料	合金, 铜锌, 镀金	污染等级	3
触头载体材料	塑料, PA, 黑色	使用环境温度	-25~+85°C
夹紧基体材料	合金, 铜锌, 镀镍	机械寿命周期	>100 插拔次数
密封材料	FPM/FKM	防护等级	IP67

防呆接口	连接方式	码制	电流	电压	角度	连接类型	订购型号
	板后锁紧	A-CODE	3A	60V	直型	预留焊杯型	F0803M-SR/M8C
	板后锁紧	A-CODE	3A	60V	直型	预留焊杯型	F0804M-SR/M8C
	板后锁紧	B-CODE	3A	60V	直型	预留焊杯型	F0805BM-SR/M8C
	板后锁紧	A-CODE	2A	30V	直型	预留焊杯型	F0806M-SR/M8C
	板后锁紧	A-CODE	1.5A	30V	直型	预留焊杯型	F0808M-SR/M8C

M8 法兰连接器, 公头, 板后锁紧, 金属口

M8 Panel Mount Connector, Male, Rear fastened

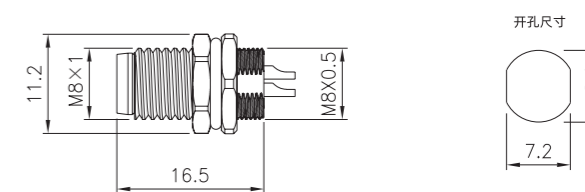

技术参数

执行标准	IEC 61076-2-104	绝缘阻抗	≥ 100MΩ
连接螺母材料	合金, 铜锌, 镀镍	接触阻抗	≤ 5mΩ
触点材料	合金, 铜锌, 镀金	污染等级	3
触头载体材料	合金, 铜锌, 镀镍	使用环境温度	-25~+85°C
夹紧基体材料	合金, 铜锌, 镀镍	机械寿命周期	>100 插拔次数
密封材料	FPM/FKM	防护等级	IP67

防呆接口	连接方式	码制	电流	电压	角度	连接类型	订购型号
	板后锁紧	A-CODE	3A	60V	直型	预留焊杯型	F0803MV-SR/M8C
	板后锁紧	A-CODE	3A	60V	直型	预留焊杯型	F0804MV-SR/M8C
	板后锁紧	B-CODE	3A	60V	直型	预留焊杯型	F0805BMV-SR/M8C
	板后锁紧	A-CODE	2A	30V	直型	预留焊杯型	F0806MV-SR/M8C
	板后锁紧	A-CODE	1.5A	30V	直型	预留焊杯型	F0808MV-SR/M8C

M8 法兰连接器, 公头, 板后锁紧, PCB 焊接式

M8 Panel Mount Connector, Male, Rear fastened

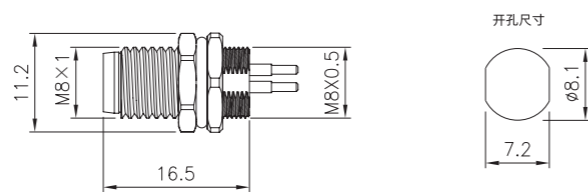

技术参数

执行标准	IEC 61076-2-104	绝缘阻抗	≥ 100MΩ
连接螺母材料	合金, 铜锌, 镀镍	接触阻抗	≤ 5mΩ
触点材料	合金, 铜锌, 镀金	污染等级	3
触头载体材料	塑料, PA, 黑色	使用环境温度	-25~+85°C
夹紧基体材料	合金, 铜锌, 镀镍	机械寿命周期	>100 插拔次数
密封材料	FPM/FKM	防护等级	IP67

防呆接口	连接方式	码制	电流	电压	角度	连接类型	订购型号
	板后锁紧	A-CODE	3A	60V	直型	PCB 焊接式	F0803M-PR/M8C
	板后锁紧	A-CODE	3A	60V	直型	PCB 焊接式	F0804M-PR/M8C
	板后锁紧	B-CODE	3A	60V	直型	PCB 焊接式	F0805BM-PR/M8C
	板后锁紧	A-CODE	2A	30V	直型	PCB 焊接式	F0806M-PR/M8C
	板后锁紧	A-CODE	1.5A	30V	直型	PCB 焊接式	F0808M-PR/M8C

M8 法兰连接器, 母头, 板前锁紧

M8 Panel Mount Connector, Female, Front fastened

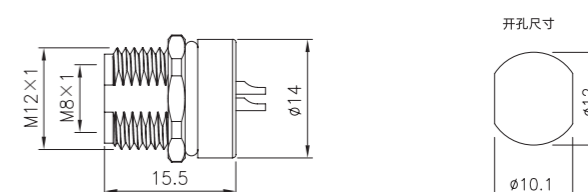

技术参数

执行标准	IEC 61076-2-104	绝缘阻抗	≥ 100MΩ
连接螺母材料	合金, 铜锌, 镀镍	接触阻抗	≤ 5mΩ
触点材料	合金, 铜锌, 镀金	污染等级	3
触头载体材料	塑料, PA, 黑色	使用环境温度	-25~+85°C
夹紧基体材料	合金, 铜锌, 镀镍	机械寿命周期	>100 插拔次数
密封材料	FPM/FKM	防护等级	IP67

防呆接口	连接方式	码制	电流	电压	角度	连接类型	订购型号
	板前锁紧	A-CODE	3A	60V	直型	预留焊杯型	F0803F-SF/M12C
	板前锁紧	A-CODE	3A	60V	直型	预留焊杯型	F0804F-SF/M12C
	板前锁紧	B-CODE	3A	60V	直型	预留焊杯型	F0805BF-SF/M12C
	板前锁紧	A-CODE	2A	30V	直型	预留焊杯型	F0806F-SF/M12C
	板前锁紧	A-CODE	1.5A	30V	直型	预留焊杯型	F0808F-SF/M12C

M8 法兰连接器, 母头, 板前锁紧, PCB 焊接式

M8 Panel Mount Connector, Female, Front fastened

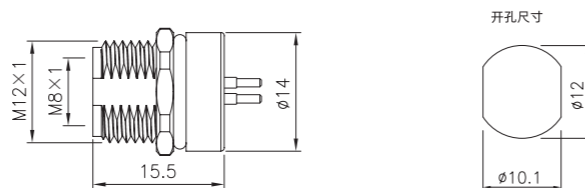

技术参数

执行标准	IEC 61076-2-104	绝缘阻抗	≥ 100MΩ
连接螺母材料	合金, 铜锌, 镀镍	接触阻抗	≤ 5mΩ
触点材料	合金, 铜锌, 镀金	污染等级	3
触头载体材料	塑料, PA, 黑色	使用环境温度	-25~+85°C
夹紧基体材料	合金, 铜锌, 镀镍	机械寿命周期	>100 插拔次数
密封材料	FPM/FKM	防护等级	IP67

防呆接口	连接方式	码制	电流	电压	角度	连接类型	订购型号
	板前锁紧	A-CODE	3A	60V	直型	PCB 焊接式	F0803F-PF/M12C
	板前锁紧	A-CODE	3A	60V	直型	PCB 焊接式	F0804F-PF/M12C
	板前锁紧	B-CODE	3A	60V	直型	PCB 焊接式	F0805BF-PF/M12C
	板前锁紧	A-CODE	2A	30V	直型	PCB 焊接式	F0806F-PF/M12C
	板前锁紧	A-CODE	1.5A	30V	直型	PCB 焊接式	F0808F-PF/M12C

M8 法兰连接器, 母头, 板前锁紧

M8 Panel Mount Connector, Female, Front fastened

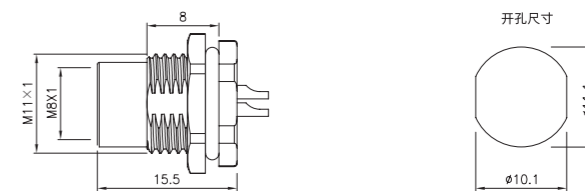

技术参数

执行标准	IEC 61076-2-104	绝缘阻抗	≥ 100MΩ
连接螺母材料	合金, 铜锌, 镀镍	接触阻抗	≤ 5mΩ
触点材料	合金, 铜锌, 镀金	污染等级	3
触头载体材料	塑料, PA, 黑色	使用环境温度	-25~+85°C
夹紧基体材料	合金, 铜锌, 镀镍	机械寿命周期	>100 插拔次数
密封材料	FPM/FKM	防护等级	IP67

防呆接口	连接方式	码制	电流	电压	角度	连接类型	订购型号
	板前锁紧	A-CODE	3A	60V	直型	预留焊杯型	F0803F-SF/M11C
	板前锁紧	A-CODE	3A	60V	直型	预留焊杯型	F0804F-SF/M11C
	板前锁紧	B-CODE	3A	60V	直型	预留焊杯型	F0805BF-SF/M11C
	板前锁紧	A-CODE	2A	30V	直型	预留焊杯型	F0806F-SF/M11C
	板前锁紧	A-CODE	1.5A	30V	直型	预留焊杯型	F0808F-SF/M11C

M8 连接器

M12 连接器

7/8" 连接器

分支器

现场总线连接器

分配器

M8 连接器

M12 连接器

7/8" 连接器

分支器

现场总线连接器

分配器

M8 法兰连接器, 母头, 板前锁紧, PCB 焊接式

M8 Panel Mount Connector, Female, Front fastened

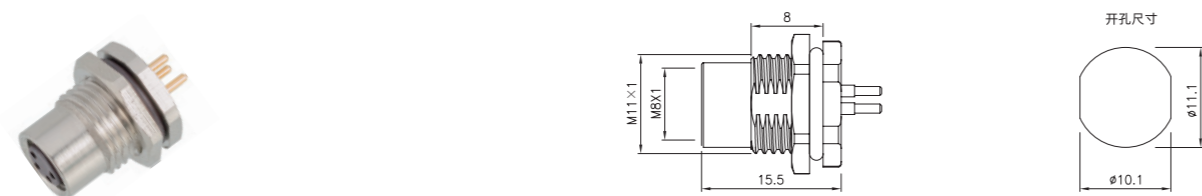

技术参数

执行标准	IEC 61076-2-104	绝缘阻抗	≥ 100MΩ
连接螺母材料	合金, 铜锌, 镀镍	接触阻抗	≤ 5mΩ
触点材料	合金, 铜锌, 镀金	污染等级	3
触头载体材料	塑料, PA, 黑色	使用环境温度	-25~+85°C
夹紧基体材料	合金, 铜锌, 镀镍	机械寿命周期	>100 插拔次数
密封材料	FPM/FKM	防护等级	IP67

防呆接口	连接方式	码制	电流	电压	角度	连接类型	订购型号
	板前锁紧	A-CODE	3A	60V	直型	PCB 焊接式	F0803F-PF/M11C
	板前锁紧	A-CODE	3A	60V	直型	PCB 焊接式	F0804F-PF/M11C
	板前锁紧	B-CODE	3A	60V	直型	PCB 焊接式	F0805BF-PF/M11C
	板前锁紧	A-CODE	2A	30V	直型	PCB 焊接式	F0806F-PF/M11C
	板前锁紧	A-CODE	1.5A	30V	直型	PCB 焊接式	F0808F-PF/M11C

M8 法兰连接器, 公头, 板前锁紧

M8 Panel Mount Connector, Male, Front fastened

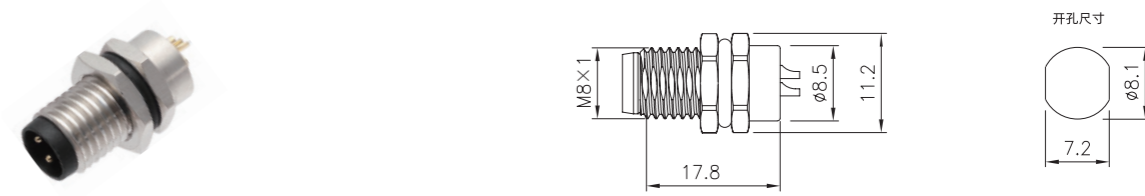

技术参数

执行标准	IEC 61076-2-104	绝缘阻抗	≥ 100MΩ
连接螺母材料	合金, 铜锌, 镀镍	接触阻抗	≤ 5mΩ
触点材料	合金, 铜锌, 镀金	污染等级	3
触头载体材料	塑料, PA, 黑色	使用环境温度	-25~+85°C
夹紧基体材料	合金, 铜锌, 镀镍	机械寿命周期	>100 插拔次数
密封材料	FPM/FKM	防护等级	IP67

防呆接口	连接方式	码制	电流	电压	角度	连接类型	订购型号
	板前锁紧	A-CODE	3A	60V	直型	预留焊杯型	F0803M-SF/M8C
	板前锁紧	A-CODE	3A	60V	直型	预留焊杯型	F0804M-SF/M8C
	板前锁紧	B-CODE	3A	60V	直型	预留焊杯型	F0805BM-SF/M8C
	板前锁紧	A-CODE	2A	30V	直型	预留焊杯型	F0806M-SF/M8C
	板前锁紧	A-CODE	1.5A	30V	直型	预留焊杯型	F0808M-SF/M8C

M8 法兰连接器, 公头, 板前锁紧, 金属口

M8 Panel Mount Connector, Male, Front fastened

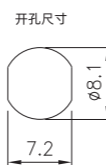
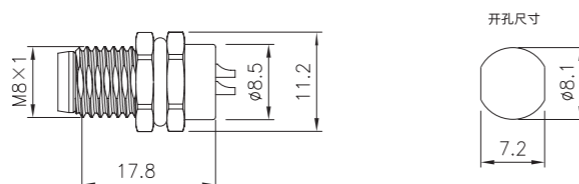

技术参数

执行标准	IEC 61076-2-104	绝缘阻抗	≥ 100MΩ
连接螺母材料	合金, 铜锌, 镀镍	接触阻抗	≤ 5mΩ
触点材料	合金, 铜锌, 镀金	污染等级	3
触头载体材料	合金, 铜锌, 镀镍	使用环境温度	-25~+85°C
夹紧基体材料	合金, 铜锌, 镀镍	机械寿命周期	>100 插拔次数
密封材料	FPM/FKM	防护等级	IP67

防呆接口	连接方式	码制	电流	电压	角度	连接类型	订购型号
	板前锁紧	A-CODE	3A	60V	直型	预留焊杯型	F0803MV-SF/M8C
	板前锁紧	A-CODE	3A	60V	直型	预留焊杯型	F0804MV-SF/M8C
	板前锁紧	B-CODE	3A	60V	直型	预留焊杯型	F0805BMV-SF/M8C
	板前锁紧	A-CODE	2A	30V	直型	预留焊杯型	F0806MV-SF/M8C
	板前锁紧	A-CODE	1.5A	30V	直型	预留焊杯型	F0808MV-SF/M8C

M8 法兰连接器, 公头, 板前锁紧, PCB 焊接式

M8 Panel Mount Connector, Male, Front fastened

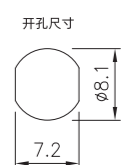
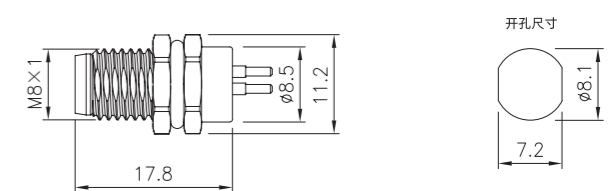

技术参数

执行标准	IEC 61076-2-104	绝缘阻抗	≥ 100MΩ
连接螺母材料	合金, 铜锌, 镀镍	接触阻抗	≤ 5mΩ
触点材料	合金, 铜锌, 镀金	污染等级	3
触头载体材料	塑料, PA, 黑色	使用环境温度	-25~+85°C
夹紧基体材料	合金, 铜锌, 镀镍	机械寿命周期	>100 插拔次数
密封材料	FPM/FKM	防护等级	IP67

防呆接口	连接方式	码制	电流	电压	角度	连接类型	订购型号
	板前锁紧	A-CODE	3A	60V	直型	PCB 焊接式	F0803M-PF/M8C
	板前锁紧	A-CODE	3A	60V	直型	PCB 焊接式	F0804M-PF/M8C
	板前锁紧	B-CODE	3A	60V	直型	PCB 焊接式	F0805BM-PF/M8C
	板前锁紧	A-CODE	2A	30V	直型	PCB 焊接式	F0806M-PF/M8C
	板前锁紧	A-CODE	1.5A	30V	直型	PCB 焊接式	F0808M-PF/M8C

M8 法兰连接器, 公头, 板前锁紧

M8 Panel Mount Connector, Male, Front fastened

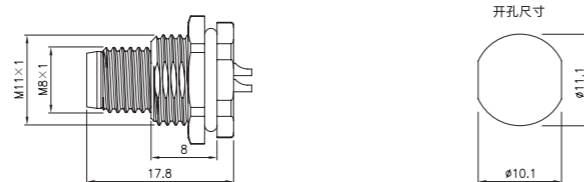

技术参数

执行标准	IEC 61076-2-104	绝缘阻抗	≥ 100MΩ
连接螺母材料	合金, 铜锌, 镀镍	接触阻抗	≤ 5mΩ
触点材料	合金, 铜锌, 镀金	污染等级	3
触头载体材料	塑料, PA, 黑色	使用环境温度	-25~+85°C
夹紧基体材料	合金, 铜锌, 镀镍	机械寿命周期	>100 插拔次数
密封材料	FPM/FKM	防护等级	IP67

防呆接口	连接方式	码制	电流	电压	角度	连接类型	订购型号
	板前锁紧	A-CODE	3A	60V	直型	预留焊杯型	F0803M-SF/M11C
	板前锁紧	A-CODE	3A	60V	直型	预留焊杯型	F0804M-SF/M11C
	板前锁紧	B-CODE	3A	60V	直型	预留焊杯型	F0805BM-SF/M11C
	板前锁紧	A-CODE	2A	30V	直型	预留焊杯型	F0806M-SF/M11C
	板前锁紧	A-CODE	1.5A	30V	直型	预留焊杯型	F0808M-SF/M11C

M8 法兰连接器, 公头, 板前锁紧, PCB 焊接式

M8 Panel Mount Connector, Male, Front fastened

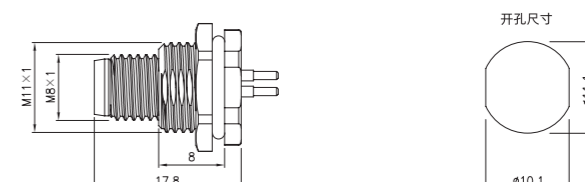

技术参数

执行标准	IEC 61076-2-104	绝缘阻抗	≥ 100MΩ
连接螺母材料	合金, 铜锌, 镀镍	接触阻抗	≤ 5mΩ
触点材料	合金, 铜锌, 镀金	污染等级	3
触头载体材料	塑料, PA, 黑色	使用环境温度	-25~+85°C
夹紧基体材料	合金, 铜锌, 镀镍	机械寿命周期	>100 插拔次数
密封材料	FPM/FKM	防护等级	IP67

防呆接口	连接方式	码制	电流	电压	角度	连接类型	订购型号
	板前锁紧	A-CODE	3A	60V	直型	PCB 焊接式	F0803M-PF/M11C
	板前锁紧	A-CODE	3A	60V	直型	PCB 焊接式	F0804M-PF/M11C
	板前锁紧	B-CODE	3A	60V	直型	PCB 焊接式	F0805BM-PF/M11C
	板前锁紧	A-CODE	2A	30V	直型	PCB 焊接式	F0806M-PF/M11C
	板前锁紧	A-CODE	1.5A	30V	直型	PCB 焊接式	F0808M-PF/M11C

M12 连接器

优势

- 密封优化，防护性能可达 IP67。
- 可选传输信号、数据、电源、应用不同领域。
- 可选全方位屏蔽，提供可靠的电磁保护。
- 可选接线方式，适用于持续冲击、振动的应用环境。
- 适用于各种场合的连接技术。
- 可与市场同系列连接器互配。

特点

- 线缆材质：PUR，PVC。
- 防护等级：IP67
- 编码可选。
- 屏蔽可选。
- 接线方式可选。



M12 母头直型，现场连接器

M12 Female Field Wirable Assembly, Straight

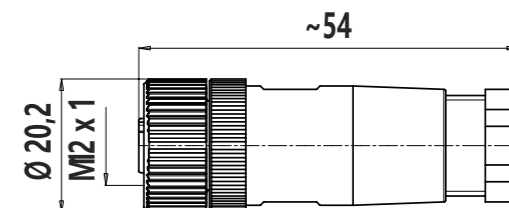

技术参数

执行标准	IEC 61076-2-101	绝缘阻抗	≥ 100MΩ
连接螺母材料	合金，铜锌，镀镍	接触阻抗	≤ 5mΩ
触点材料	黄铜镀金	污染等级	3
触头载体材料	塑料，PA，黑色	使用环境温度	-25~+85°C
夹紧基体材料	塑料，PBT/PA，黑色	机械寿命周期	>100 插拔次数
密封材料	FPM/FKM	防护等级	IP67

防呆接口	连接方式	码制	电流	电压	角度	电缆出口直径	订购型号
	螺钉连接	A-CODE	4A	250V	直型	4-6mm(PG7)	H1203F-7
						6-8mm(PG9)	H1203F-9
	螺钉连接	A-CODE	4A	250V	直型	4-6mm(PG7)	H1204F-7
						6-8mm(PG9)	H1204F-9
	螺钉连接	A-CODE	4A	60V	直型	4-6mm(PG7)	H1205F-7
						6-8mm(PG9)	H1205F-9
	螺钉连接	A-CODE	2A	30V	直型	4-6mm(PG7)	H1208F-7
						6-8mm(PG9)	H1208F-9
	焊接	A-CODE	1.5A	30V	直型	4-6mm(PG7)	H1212F-7
						6-8mm(PG9)	H1212F-9

M12 公头直型, 现场连接器

M12 Male Field Wirable Assembly, Straight

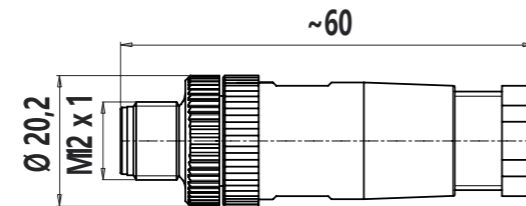

技术参数

执行标准	IEC 61076-2-101	绝缘阻抗	≥ 100MΩ
连接螺母材料	合金, 铜锌, 镀镍	接触阻抗	≤ 5mΩ
触点材料	黄铜镀金	污染等级	3
触头载体材料	塑料, PA, 黑色	使用环境温度	-25~+85°C
夹紧基体材料	塑料, PBT/PA, 黑色	机械寿命周期	>100 插拔次数
密封材料	FPM/FKM	防护等级	IP67

防呆接口	连接方式	码制	电流	电压	角度	电缆出口直径	订购型号
	螺钉连接	A-CODE	4A	250V	直型	4-6mm(PG7)	H1203M-7
						6-8mm(PG9)	H1203M-9
	螺钉连接	A-CODE	4A	250V	直型	4-6mm(PG7)	H1204M-7
						6-8mm(PG9)	H1204M-9
	螺钉连接	A-CODE	4A	60V	直型	4-6mm(PG7)	H1205M-7
						6-8mm(PG9)	H1205M-9
	螺钉连接	A-CODE	2A	30V	直型	4-6mm(PG7)	H1208M-7
						6-8mm(PG9)	H1208M-9
	焊接	A-CODE	1.5A	30V	直型	4-6mm(PG7)	H1212M-7
						6-8mm(PG9)	H1212M-9

M12 母头弯型, 现场连接器

M12 Female Field Wirable Assembly, Angled

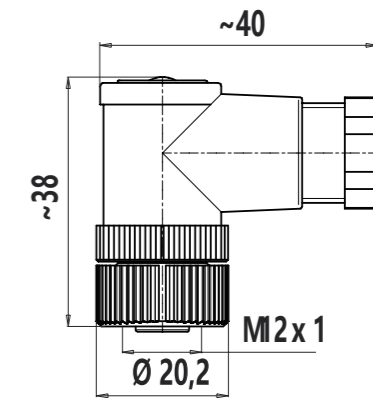

技术参数

执行标准	IEC 61076-2-101	绝缘阻抗	≥ 100MΩ
连接螺母材料	合金, 铜锌, 镀镍	接触阻抗	≤ 5mΩ
触点材料	黄铜镀金	污染等级	3
触头载体材料	塑料, PA, 黑色	使用环境温度	-25~+85°C
夹紧基体材料	塑料, PBT/PA, 黑色	机械寿命周期	>100 插拔次数
密封材料	FPM/FKM	防护等级	IP67

防呆接口	连接方式	码制	电流	电压	角度	电缆出口直径	订购型号
	螺钉连接	A-CODE	4A	250V	弯型	4-6mm(PG7)	H1203FA-7
						6-8mm(PG9)	H1203FA-9
	螺钉连接	A-CODE	4A	250V	弯型	4-6mm(PG7)	H1204FA-7
						6-8mm(PG9)	H1204FA-9
	螺钉连接	A-CODE	4A	60V	弯型	4-6mm(PG7)	H1205FA-7
						6-8mm(PG9)	H1205FA-9
	螺钉连接	A-CODE	2A	30V	弯型	4-6mm(PG7)	H1208FA-7
						6-8mm(PG9)	H1208FA-9
	焊接	A-CODE	1.5A	30V	弯型	4-6mm(PG7)	H1212FA-7
						6-8mm(PG9)	H1212FA-9

M12 公头弯型, 现场连接器

M12 Male Field Wirable Assembly,Angled

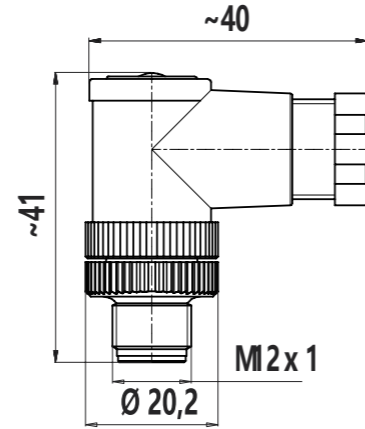

技术参数

执行标准	IEC 61076-2-101	绝缘阻抗	≥ 100MΩ
连接螺母材料	合金, 铜锌, 镀镍	接触阻抗	≤ 5mΩ
触点材料	黄铜镀金	污染等级	3
触头载体材料	塑料, PA, 黑色	使用环境温度	-25~+85°C
夹紧基体材料	塑料, PBT/PA, 黑色	机械寿命周期	>100 插拔次数
密封材料	FPM/FKM	防护等级	IP67

防呆接口	连接方式	码制	电流	电压	角度	电缆出口直径	订购型号
	螺钉连接	A-CODE	4A	250V	弯型	4-6mm(PG7)	H1203MA-7
						6-8mm(PG9)	H1203MA-9
	螺钉连接	A-CODE	4A	250V	弯型	4-6mm(PG7)	H1204MA-7
						6-8mm(PG9)	H1204MA-9
	螺钉连接	A-CODE	4A	60V	弯型	4-6mm(PG7)	H1205MA-7
						6-8mm(PG9)	H1205MA-9
	螺钉连接	A-CODE	2A	30V	弯型	4-6mm(PG7)	H1208MA-7
						6-8mm(PG9)	H1208MA-9
	焊接	A-CODE	1.5A	30V	弯型	4-6mm(PG7)	H1212MA-7
						6-8mm(PG9)	H1212MA-9

M12 母头直型, 现场连接器

M12 Female Field Wirable Assembly,Straight

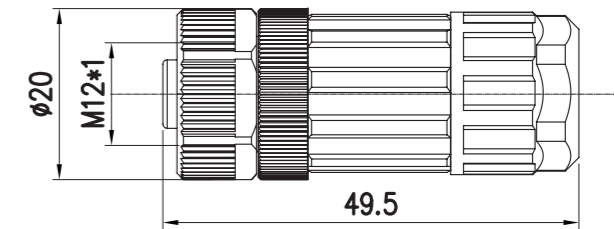

技术参数

执行标准	IEC 61076-2-101	绝缘阻抗	≥ 100MΩ
连接螺母材料	合金, 铜镀镍	接触阻抗	≤ 5mΩ
触点材料	黄铜镀金	污染等级	3
触头载体材料	塑料, PA, 黑色	使用环境温度	-25~+85°C
夹紧基体材料	塑料, PBT/PA, 黑色	机械寿命周期	>100 插拔次数
密封材料	NBR	防护等级	IP67

防呆接口	连接方式	码制	电流	电压	角度	电缆出口直径	订购型号
	螺钉连接	A-CODE	4A	250V	直型	4-8mm	H1204F-9/L
	螺钉连接	A-CODE	4A	60V	直型	4-8mm	H1205F-9/L
	螺钉连接	A-CODE	2A	30V	直型	4-8mm	H1208F-9/L

M12 公头直型, 现场连接器

M12 Male Field Wirable Assembly, Straight

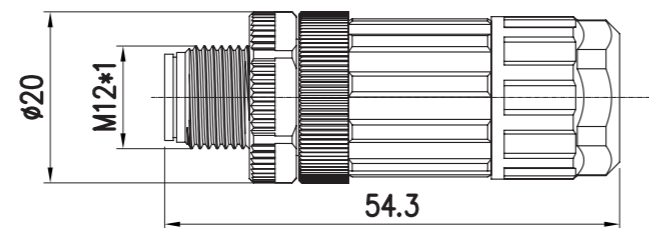

技术参数

执行标准	IEC 61076-2-101	绝缘阻抗	≥ 100MΩ
连接螺母材料	合金, 铜镀镍	接触阻抗	≤ 5mΩ
触点材料	黄铜镀金	污染等级	3
触头载体材料	塑料, PA, 黑色	使用环境温度	-40~+85°C
夹紧基体材料	塑料, PBT/PA, 黑色	机械寿命周期	>100 插拔次数
密封材料	NBR	防护等级	IP67

防呆接口	连接方式	码制	电流	电压	角度	电缆出口直径	订购型号
	螺钉连接	A-CODE	4A	250V	直型	4-8mm	H1204M-9/L
	螺钉连接	A-CODE	4A	60V	直型	4-8mm	H1205M-9/L
	螺钉连接	A-CODE	2A	30V	直型	4-8mm	H1208M-9/L

M12 母头弯型, 现场连接器

M12 Female Field Wirable Assembly, Angled

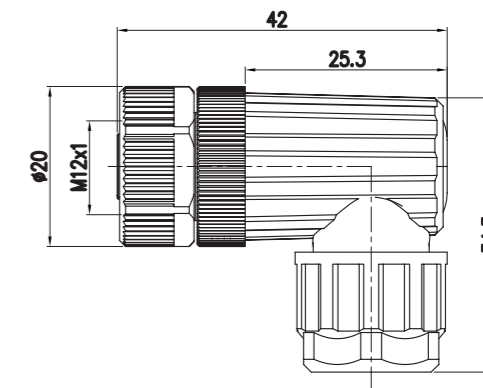

技术参数

执行标准	IEC 61076-2-101	绝缘阻抗	≥ 100MΩ
连接螺母材料	合金, 铜镀镍	接触阻抗	≤ 5mΩ
触点材料	黄铜镀金	污染等级	3
触头载体材料	塑料, PA, 黑色	使用环境温度	-25~+85°C
夹紧基体材料	塑料, PBT/PA, 黑色	机械寿命周期	>100 插拔次数
密封材料	NBR	防护等级	IP67

防呆接口	连接方式	码制	电流	电压	角度	电缆出口直径	订购型号
	螺钉连接	A-CODE	4A	250V	弯型	4-8mm	H1204FA-9/L
	螺钉连接	A-CODE	4A	60V	弯型	4-8mm	H1205FA-9/L
	螺钉连接	A-CODE	2A	30V	弯型	4-8mm	H1208FA-9/L

M8 连接器

M12 连接器

7/8" 连接器

分支器

现场总线连接器

分配器

M8 连接器

M12 连接器

7/8" 连接器

分支器

现场总线连接器

分配器

M12 公头弯型, 现场连接器

M12 Male Field Wirable Assembly,Angled

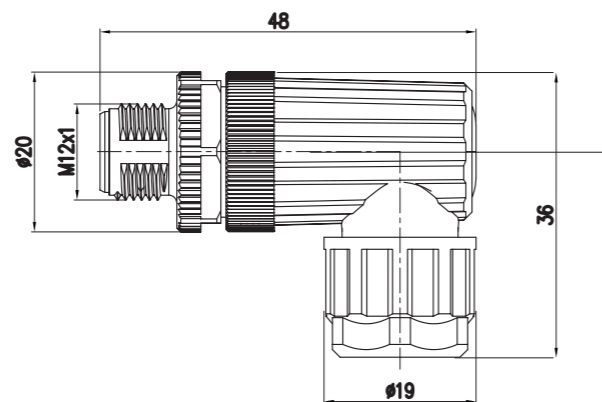

技术参数

执行标准	IEC 61076-2-101	绝缘阻抗	≥ 100MΩ
连接螺母材料	合金, 铜镀镍	接触阻抗	≤ 5mΩ
触点材料	黄铜镀金	污染等级	3
触头载体材料	塑料, PA, 黑色	使用环境温度	-25~+85°C
夹紧基体材料	塑料, PBT/PA, 黑色	机械寿命周期	>100 插拔次数
密封材料	NBR	防护等级	IP67

防呆接口	连接方式	码制	电流	电压	角度	电缆出口直径	订购型号
	螺钉连接	A-CODE	4A	250V	弯型	4-8mm	H1204MA-9/L
	螺钉连接	A-CODE	4A	60V	弯型	4-8mm	H1205MA-9/L
	螺钉连接	A-CODE	2A	30V	弯型	4-8mm	H1208MA-9/L

M12 母头直型, 现场连接器

M12 Female Field Wirable Assembly,Straight

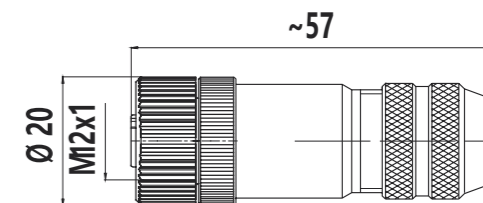

技术参数

执行标准	IEC 61076-2-101	绝缘阻抗	≥ 100MΩ
连接螺母材料	合金, 铜锌, 镀镍	接触阻抗	≤ 5mΩ
触点材料	黄铜镀金	污染等级	3
触头载体材料	塑料, PA, 黑色	使用环境温度	-25~+85°C
夹紧基体材料	压铸锌, 镀镍	机械寿命周期	>100 插拔次数
密封材料	FPM/FKM	防护等级	IP67

防呆接口	连接方式	码制	电流	电压	角度	电缆出口直径	订购型号
	螺钉连接	A-CODE	4A	250V	直型	4-8mm	H1203FV-0
	螺钉连接	A-CODE	4A	250V	直型	4-8mm	H1204FV-0
	螺钉连接	A-CODE	4A	60V	直型	4-8mm	H1205FV-0
	螺钉连接	A-CODE	2A	30V	直型	4-8mm	H1208FV-0
	螺钉焊接	A-CODE	1.5A	30V	直型	4-8mm	H1212FV-0

M12 公头直型, 现场连接器

M12 Male Field Wirable Assembly, Straight

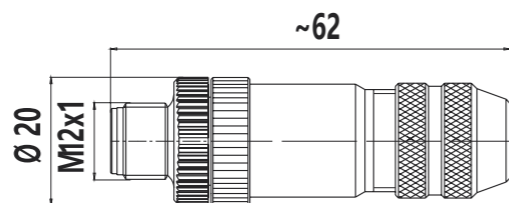

技术参数

执行标准	IEC 61076-2-101	绝缘阻抗	≥ 100MΩ
连接螺母材料	合金, 铜锌, 镀镍	接触阻抗	≤ 5mΩ
触点材料	黄铜镀金	污染等级	3
触头载体材料	塑料, PA, 黑色	使用环境温度	-25~+85°C
夹紧基体材料	压铸锌, 镀镍	机械寿命周期	>100 插拔次数
密封材料	FPM/FKM	防护等级	IP67

防呆接口	连接方式	码制	电流	电压	角度	电缆出口直径	订购型号
	螺钉连接	A-CODE	4A	250V	直型	4-8mm	H1203MV-0
	螺钉连接	A-CODE	4A	250V	直型	4-8mm	H1204MV-0
	螺钉连接	A-CODE	4A	60V	直型	4-8mm	H1205MV-0
	螺钉连接	A-CODE	2A	30V	直型	4-8mm	H1208MV-0
	焊接	A-CODE	1.5A	30V	直型	4-8mm	H1212MV-0

M12 母头弯型, 现场连接器

M12 Female Field Wirable Assembly, Angled

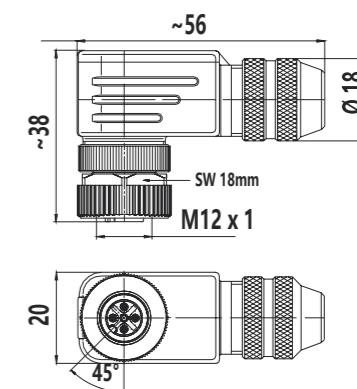

技术参数

执行标准	IEC 61076-2-101	绝缘阻抗	≥ 100MΩ
连接螺母材料	合金, 铜锌, 镀镍	接触阻抗	≤ 5mΩ
触点材料	黄铜镀金	污染等级	3
触头载体材料	塑料, PA, 黑色	使用环境温度	-25~+85°C
夹紧基体材料	压铸锌, 镀镍	机械寿命周期	>100 插拔次数
密封材料	FPM/FKM	防护等级	IP67

防呆接口	连接方式	码制	电流	电压	角度	电缆出口直径	订购型号
	螺钉连接	A-CODE	4A	250V	弯型	4-8mm	H1203FAV-0
	螺钉连接	A-CODE	4A	250V	弯型	4-8mm	H1204FAV-0
	螺钉连接	A-CODE	4A	60V	弯型	4-8mm	H1205FAV-0
	螺钉连接	A-CODE	2A	30V	弯型	4-8mm	H1208FAV-0
	焊接	A-CODE	1.5A	30V	弯型	4-8mm	H1212FAV-0

M12 公头弯型, 现场连接器

M12 Male Field Wirable Assembly,Angled

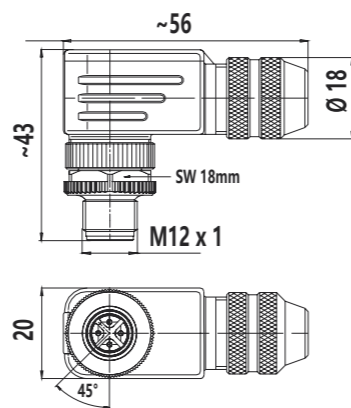

技术参数

执行标准	IEC 61076-2-101	绝缘阻抗	≥ 100MΩ
连接螺母材料	合金, 铜锌, 镀镍	接触阻抗	≤ 5mΩ
触点材料	黄铜镀金	污染等级	3
触头载体材料	塑料, PA, 黑色	使用环境温度	-25~+85°C
夹紧基体材料	压铸锌, 镀镍	机械寿命周期	>100 插拔次数
密封材料	FPM/FKM	防护等级	IP67

防呆接口	连接方式	码制	电流	电压	角度	电缆出口直径	订购型号
	螺钉连接	A-CODE	4A	250V	弯型	4-8mm	H1203MAV-0
	螺钉连接	A-CODE	4A	250V	弯型	4-8mm	H1204MAV-0
	螺钉连接	A-CODE	4A	60V	弯型	4-8mm	H1205MAV-0
	螺钉连接	A-CODE	2A	30V	弯型	4-8mm	H1208MAV-0
	焊接	A-CODE	1.5A	30V	弯型	4-8mm	H1212MAV-0

M12 母头直型, 预铸式连接器

M12 Female Molded Cable, Straight

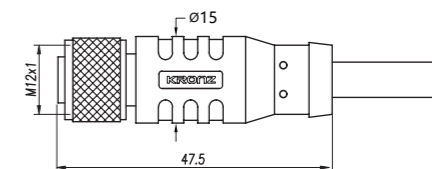
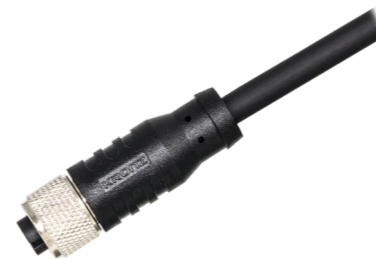

技术参数

执行标准	IEC 61076-2-101	绝缘阻抗	≥ 100MΩ
连接螺母材料	合金, 铜锌, 镀镍	接触阻抗	≤ 5mΩ
触点材料	合金, 铜锌, 镀金	污染等级	3
触头载体材料	塑料, PA, 黑色	使用环境温度	-25~+85°C
夹紧基体材料	塑料, TPU, 黑色	机械寿命周期	>100 插拔次数
密封材料	FPM/FKM	防护等级	IP67

防呆接口	线序	码制	电流	电压	线规	角度	长度	订购型号
	1=BN 3=BU 4=BK	A-CODE	4A	250V	3×0.34 (3×22AWG) 黑色 PVC	直型	2M	M1203F-2/P00K
							5M	M1203F-5/P00K
							10M	M1203F-10/P00K
	1=BN 2=WH 3=BU 4=BK	A-CODE	4A	250V	4×0.34 (4×22AWG) 黑色 PVC	直型	2M	M1204F-2/P00K
							5M	M1204F-5/P00K
							10M	M1204F-10/P00K
	1=BN 2=WH 3=BU 4=BK 5=GY	A-CODE	4A	60V	5×0.34 (5×22AWG) 黑色 PVC	直型	2M	M1205F-2/P00K
							5M	M1205F-5/P00K
							10M	M1205F-10/P00K
	1=WH 5=GY 2=BN 6=PK 3=GN 7=BU 4=YE 8=RD	A-CODE	2A	30V	8×0.25 (8×24AWG) 黑色 PVC	直型	2M	M1208F-2/P00K
							5M	M1208F-5/P00K
							10M	M1208F-10/P00K
	1=BN 7=BK 2=BU 8=GY 3=WH 9=RD 4=GN 10=VT 5=PK 11=GY/PK 6=YE 12=RD/BU	A-CODE	1.5A	30V	12×0.25 (12×24AWG) 黑色 PVC	直型	2M	M1212F-2/P00K
							5M	M1212F-5/P00K
							10M	M1212F-10/P00K

* 标准长度为 2/5/10 米, 可定制任意长度 *, 可选择电缆 P00K:PVC 黑色, P01K:PUR 黑色

M12 公头直型, 预铸式连接器

M12 Male Molded Cable, Straight

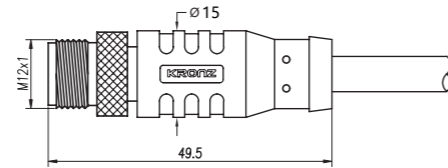
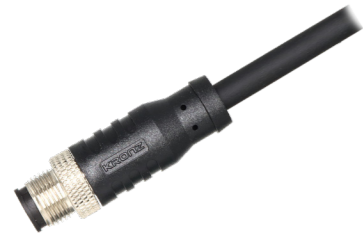

技术参数

执行标准	IEC 61076-2-101	绝缘阻抗	≥ 100MΩ
连接螺母材料	合金, 铜锌, 镀镍	接触阻抗	≤ 5mΩ
触点材料	合金, 铜锌, 镀金	污染等级	3
触头载体材料	塑料, PA, 黑色	使用环境温度	-25~+85°C
夹紧基体材料	塑料, TPU, 黑色	机械寿命周期	>100 插拔次数
密封材料	FPM/FKM	防护等级	IP67

防呆接口	线序	码制	电流	电压	线规	角度	长度	订购型号
	1=BN 3=BU 4=BK	A-CODE	4A	250V	3×0.34 (3×22AWG) 黑色 PVC	直型	2M	M1203M-2/P00K
							5M	M1203M-5/P00K
							10M	M1203M-10/P00K
	1=BN 2=WH 3=BU 4=BK	A-CODE	4A	250V	4×0.34 (4×22AWG) 黑色 PVC	直型	2M	M1204M-2/P00K
							5M	M1204M-5/P00K
							10M	M1204M-10/P00K
	1=BN 2=WH 3=BU 4=BK 5=GY	A-CODE	4A	60V	5×0.34 (5×22AWG) 黑色 PVC	直型	2M	M1205M-2/P00K
							5M	M1205M-5/P00K
							10M	M1205M-10/P00K
	1=WH 5=GY 2=BN 6=PK 3=GN 7=BU 4=YE 8=RD	A-CODE	2A	30V	8×0.25 (8×24AWG) 黑色 PVC	直型	2M	M1208M-2/P00K
							5M	M1208M-5/P00K
							10M	M1208M-10/P00K
	1=BN 7=BK 2=BU 8=GY 3=WH 9=RD 4=GN 10=VT 5=PK 11=GY/PK 6=YE 12=RD/BU	A-CODE	1.5A	30V	12×0.25 (12×24AWG) 黑色 PVC	直型	2M	M1212M-2/P00K
							5M	M1212M-5/P00K
							10M	M1212M-10/P00K

* 标准长度为 2/5/10 米, 可定制任意长度*, 可选择电缆 P00K:PVC 黑色, P01K:PUR 黑色

M12 母头弯型, 预铸式连接器

M12 Female Molded Cable, Angled

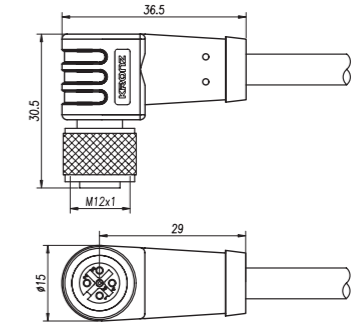

技术参数

执行标准	IEC 61076-2-101	绝缘阻抗	≥ 100MΩ
连接螺母材料	合金, 铜锌, 镀镍	接触阻抗	≤ 5mΩ
触点材料	合金, 铜锌, 镀金	污染等级	3
触头载体材料	塑料, PA, 黑色	使用环境温度	-25~+85°C
夹紧基体材料	塑料, TPU, 黑色	机械寿命周期	>100 插拔次数
密封材料	FPM/FKM	防护等级	IP67

防呆接口	线序	码制	电流	电压	线规	角度	长度	订购型号
	1=BN 3=BU 4=BK	A-CODE	4A	250V	3×0.34 (3×22AWG) 黑色 PVC	弯型	2M	M1203FA-2/P00K
							5M	M1203FA-5/P00K
							10M	M1203FA-10/P00K
	1=BN 2=WH 3=BU 4=BK	A-CODE	4A	250V	4×0.34 (4×22AWG) 黑色 PVC	弯型	2M	M1204FA-2/P00K
							5M	M1204FA-5/P00K
							10M	M1204FA-10/P00K
	1=BN 2=WH 3=BU 4=BK 5=GY	A-CODE	4A	60V	5×0.34 (5×22AWG) 黑色 PVC	弯型	2M	M1205FA-2/P00K
							5M	M1205FA-5/P00K
							10M	M1205FA-10/P00K
	1=WH 5=GY 2=BN 6=PK 3=GN 7=BU 4=YE 8=RD	A-CODE	2A	30V	8×0.25 (8×24AWG) 黑色 PVC	弯型	2M	M1208FA-2/P00K
							5M	M1208FA-5/P00K
							10M	M1208FA-10/P00K
	1=BN 7=BK 2=BU 8=GY 3=WH 9=RD 4=GN 10=VT 5=PK 11=GY/PK 6=YE 12=RD/BU	A-CODE	1.5A	30V	12×0.25 (12×24AWG) 黑色 PVC	弯型	2M	M1212FA-2/P00K
							5M	M1212FA-5/P00K
							10M	M1212FA-10/P00K

* 标准长度为 2/5/10 米, 可定制任意长度*, 可选择电缆 P00K:PVC 黑色, P01K:PUR 黑色

M12 公头弯型, 预铸式连接器

M12 Male Molded Cable,Angled

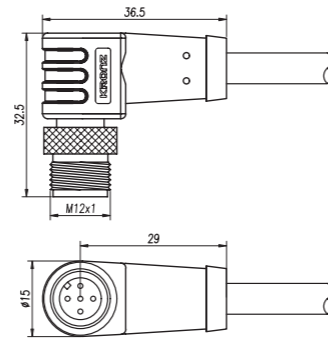

技术参数

执行标准	IEC 61076-2-101	绝缘阻抗	≥ 100MΩ
连接螺母材料	合金, 铜锌, 镀镍	接触阻抗	≤ 5mΩ
触点材料	合金, 铜锌, 镀金	污染等级	3
触头载体材料	塑料, PA, 黑色	使用环境温度	-25~+85°C
夹紧基体材料	塑料, TPU, 黑色	机械寿命周期	>100 插拔次数
密封材料	FPM/FKM	防护等级	IP67

防呆接口	线序	码制	电流	电压	线规	角度	长度	订购型号
	1=BN 3=BU 4=BK	A-CODE	4A	250V	3×0.34 (3×22AWG) 黑色 PVC	弯型	2M	M1203MA-2/P00K
							5M	M1203MA-5/P00K
							10M	M1203MA-10/P00K
	1=BN 2=WH 3=BU 4=BK	A-CODE	4A	250V	4×0.34 (4×22AWG) 黑色 PVC	弯型	2M	M1204MA-2/P00K
							5M	M1204MA-5/P00K
							10M	M1204MA-10/P00K
	1=BN 2=WH 3=BU 4=BK 5=GY	A-CODE	4A	60V	5×0.34 (5×22AWG) 黑色 PVC	弯型	2M	M1205MA-2/P00K
							5M	M1205MA-5/P00K
							10M	M1205MA-10/P00K
	1=WH 5=GY 2=BN 6=PK 3=GN 7=BU 4=YE 8=RD	A-CODE	2A	30V	8×0.25 (8×24AWG) 黑色 PVC	弯型	2M	M1208MA-2/P00K
							5M	M1208MA-5/P00K
							10M	M1208MA-10/P00K
	1=BN 7=BK 2=BU 8=GY 3=WH 9=RD 4=GN 10=VT 5=PK 11=GY/PK 6=YE 12=RD/BU	A-CODE	1.5A	30V	12×0.25 (12×24AWG) 黑色 PVC	弯型	2M	M1212MA-2/P00K
							5M	M1212MA-5/P00K
							10M	M1212MA-10/P00K

* 标准长度为 2/5/10 米, 可定制任意长度*, 可选择电缆 P00K:PVC 黑色, P01R:PUR 黑色

M12 母头直型, 预铸式连接器, 屏蔽型

M12 Female Molded Cable,Straight ,Shielded

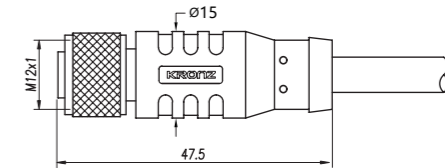
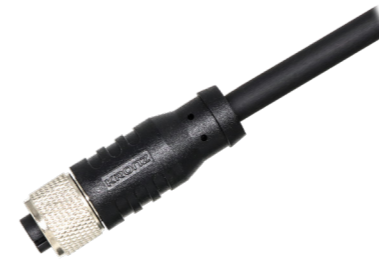

技术参数

执行标准	IEC 61076-2-101	绝缘阻抗	≥ 100MΩ
连接螺母材料	合金, 铜锌, 镀镍	接触阻抗	≤ 5mΩ
触点材料	合金, 铜锌, 镀金	污染等级	3
触头载体材料	塑料, PA, 黑色	使用环境温度	-25~+85°C
夹紧基体材料	塑料, TPU, 黑色	机械寿命周期	>100 插拔次数
密封材料	FPM/FKM	防护等级	IP67

防呆接口	线序	码制	电流	电压	线规	角度	长度	订购型号
	1=BN 3=BU 4=BK	A-CODE	4A	250V	3×0.34 (3×22AWG) 黑色屏蔽 PVC	直型	2M	M1203F-2/S00K
							5M	M1203F-5/S00K
							10M	M1203F-10/S00K
	1=BN 2=WH 3=BU 4=BK	A-CODE	4A	250V	4×0.34 (4×22AWG) 黑色屏蔽 PVC	直型	2M	M1204F-2/S00K
							5M	M1204F-5/S00K
							10M	M1204F-10/S00K
	1=BN 2=WH 3=BU 4=BK 5=GY	A-CODE	4A	60V	5×0.34 (5×22AWG) 黑色屏蔽 PVC	直型	2M	M1205F-2/S00K
							5M	M1205F-5/S00K
							10M	M1205F-10/S00K
	1=WH 5=GY 2=BN 6=PK 3=GN 7=BU 4=YE 8=RD	A-CODE	2A	30V	8×0.25 (8×24AWG) 黑色屏蔽 PVC	直型	2M	M1208F-2/S00K
							5M	M1208F-5/S00K
							10M	M1208F-10/S00K
	1=BN 7=BK 2=BU 8=GY 3=WH 9=RD 4=GN 10=VT 5=PK 11=GY/PK 6=YE 12=RD/BU	A-CODE	1.5A	30V	12×0.25 (12×24AWG) 黑色屏蔽 PVC	直型	2M	M1212F-2/S00K
							5M	M1212F-5/S00K
							10M	M1212F-10/S00K

* 标准长度为 2/5/10 米, 可定制任意长度*, 可选择电缆 S00K:PVC 屏蔽黑色, S01K:PUR 屏蔽黑色

M12 公头直型, 预铸式连接器, 屏蔽型
M12 Male Molded Cable, Straight, Shielded

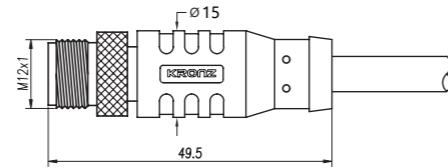

技术参数

执行标准	IEC 61076-2-101	绝缘阻抗	≥ 100MΩ
连接螺母材料	合金, 铜锌, 镀镍	接触阻抗	≤ 5mΩ
触点材料	合金, 铜锌, 镀金	污染等级	3
触头载体材料	塑料, PA, 黑色	使用环境温度	-25~+85°C
夹紧基体材料	塑料, TPU, 黑色	机械寿命周期	>100 插拔次数
密封材料	FPM/FKM	防护等级	IP67

防呆接口	线序	码制	电流	电压	线规	角度	长度	订购型号
	1=BN 3=BU 4=BK	A-CODE	4A	250V	3×0.34 (3×22AWG) 黑色屏蔽 PVC	直型	2M	M1203M-2/S00K
							5M	M1203M-5/S00K
							10M	M1203M-10/S00K
	1=BN 2=WH 3=BU 4=BK	A-CODE	4A	250V	4×0.34 (4×22AWG) 黑色屏蔽 PVC	直型	2M	M1204M-2/S00K
							5M	M1204M-5/S00K
							10M	M1204M-10/S00K
	1=BN 2=WH 3=BU 4=BK 5=GY	A-CODE	4A	60V	5×0.34 (5×22AWG) 黑色屏蔽 PVC	直型	2M	M1205M-2/S00K
							5M	M1205M-5/S00K
							10M	M1205M-10/S00K
	1=WH 5=GY 2=BN 6=PK 3=GN 7=BU 4=YE 8=RD	A-CODE	2A	30V	8×0.25 (8×24AWG) 黑色屏蔽 PVC	直型	2M	M1208M-2/S00K
							5M	M1208M-5/S00K
							10M	M1208M-10/S00K
	1=BN 7=BK 2=BU 8=GY 3=WH 9=RD 4=GN 10=VT 5=PK 11=GY/PK 6=YE 12=RD/BU	A-CODE	1.5A	30V	12×0.25 (12×24AWG) 黑色屏蔽 PVC	直型	2M	M1212M-2/S00K
							5M	M1212M-5/S00K
							10M	M1212M-10/S00K

* 标准长度为 2/5/10 米, 可定制任意长度 *, 可选择电缆 S00K:PVC 屏蔽黑色, S01K:PUR 屏蔽黑色

M12 母头弯型, 预铸式连接器, 屏蔽型
M12 Female Molded Cable, Angled, Shielded

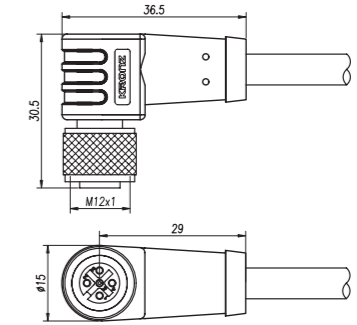

技术参数

执行标准	IEC 61076-2-101	绝缘阻抗	≥ 100MΩ
连接螺母材料	合金, 铜锌, 镀镍	接触阻抗	≤ 5mΩ
触点材料	合金, 铜锌, 镀金	污染等级	3
触头载体材料	塑料, PA, 黑色	使用环境温度	-25~+85°C
夹紧基体材料	塑料, TPU, 黑色	机械寿命周期	>100 插拔次数
密封材料	FPM/FKM	防护等级	IP67

防呆接口	线序	码制	电流	电压	线规	角度	长度	订购型号
	1=BN 3=BU 4=BK	A-CODE	4A	250V	3×0.34 (3×22AWG) 黑色屏蔽 PVC	弯型	2M	M1203FA-2/S00K
							5M	M1203FA-5/S00K
							10M	M1203FA-10/S00K
	1=BN 2=WH 3=BU 4=BK	A-CODE	4A	250V	4×0.34 (4×22AWG) 黑色屏蔽 PVC	弯型	2M	M1204FA-2/S00K
							5M	M1204FA-5/S00K
							10M	M1204FA-10/S00K
	1=BN 2=WH 3=BU 4=BK 5=GY	A-CODE	4A	60V	5×0.34 (5×22AWG) 黑色屏蔽 PVC	弯型	2M	M1205FA-2/S00K
							5M	M1205FA-5/S00K
							10M	M1205FA-10/S00K
	1=WH 5=GY 2=BN 6=PK 3=GN 7=BU 4=YE 8=RD	A-CODE	2A	30V	8×0.25 (8×24AWG) 黑色屏蔽 PVC	弯型	2M	M1208FA-2/S00K
							5M	M1208FA-5/S00K
							10M	M1208FA-10/S00K
	1=BN 7=BK 2=BU 8=GY 3=WH 9=RD 4=GN 10=VT 5=PK 11=GY/PK 6=YE 12=RD/BU	A-CODE	1.5A	30V	12×0.25 (12×24AWG) 黑色屏蔽 PVC	弯型	2M	M1212FA-2/S00K
							5M	M1212FA-5/S00K
							10M	M1212FA-10/S00K

* 标准长度为 2/5/10 米, 可定制任意长度 *, 可选择电缆 S00K:PVC 屏蔽黑色, S01K:PUR 屏蔽黑色

M12 公头弯型, 预铸式连接器, 屏蔽型

M12 Male Molded Cable, Angled, Shielded

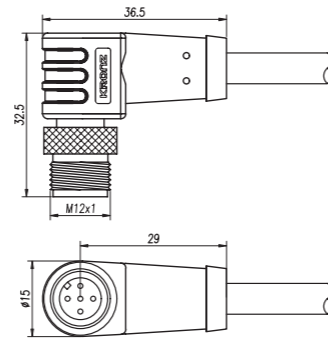

技术参数

执行标准	IEC 61076-2-101	绝缘阻抗	≥ 100MΩ
连接螺母材料	合金, 铜锌, 镀镍	接触阻抗	≤ 5mΩ
触点材料	合金, 铜锌, 镀金	污染等级	3
触头载体材料	塑料, PA, 黑色	使用环境温度	-25~+85°C
夹紧基体材料	塑料, TPU, 黑色	机械寿命周期	>100 插拔次数
密封材料	FPM/FKM	防护等级	IP67

防呆接口	线序	码制	电流	电压	线规	角度	长度	订购型号
	1=BN 3=BU 4=BK	A-CODE	4A	250V	3×0.34 (3×22AWG) 黑色屏蔽 PVC	弯型	2M	M1203MA-2/S00K
							5M	M1203MA-5/S00K
							10M	M1203MA-10/S00K
	1=BN 2=WH 3=BU 4=BK	A-CODE	4A	250V	4×0.34 (4×22AWG) 黑色屏蔽 PVC	弯型	2M	M1204MA-2/S00K
							5M	M1204MA-5/S00K
							10M	M1204MA-10/S00K
	1=BN 2=WH 3=BU 4=BK 5=GY	A-CODE	4A	60V	5×0.34 (5×22AWG) 黑色屏蔽 PVC	弯型	2M	M1205MA-2/S00K
							5M	M1205MA-5/S00K
							10M	M1205MA-10/S00K
	1=WH 5=GY 2=BN 6=PK 3=GN 7=BU 4=YE 8=RD	A-CODE	2A	30V	8×0.25 (8×24AWG) 黑色屏蔽 PVC	弯型	2M	M1208MA-2/S00K
							5M	M1208MA-5/S00K
							10M	M1208MA-10/S00K
	1=BN 7=BK 2=BU 8=GY 3=WH 9=RD 4=GN 10=VT 5=PK 11=GY/PK 6=YE 12=RD/BU	A-CODE	1.5A	30V	12×0.25 (12×24AWG) 黑色屏蔽 PVC	弯型	2M	M1212MA-2/S00K
							5M	M1212MA-5/S00K
							10M	M1212MA-10/S00K

* 标准长度为 2/5/10 米, 可定制任意长度 *, 可选择电缆 S00K:PVC 屏蔽黑色, S01K:PUR 屏蔽黑色

M12 母头直型, 预铸式连接器

M12 Female Molded Cable, Straight

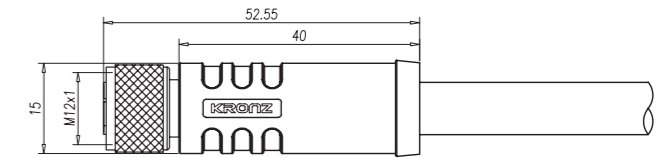

技术参数

执行标准	IEC 61076-2-101	绝缘阻抗	≥ 100MΩ
连接螺母材料	合金, 铜锌, 镀镍	接触阻抗	≤ 5mΩ
触点材料	合金, 铜锌, 镀金	污染等级	3
触头载体材料	塑料, PA, 黑色	使用环境温度	-25~+85°C
夹紧基体材料	塑料, PVC/TPU, 黑色	机械寿命周期	>100 插拔次数
密封材料	FPM/FKM	防护等级	IP67

防呆接口	线序	码制	电流	电压	线规	角度	长度	订购型号
	1= 棕 BN 2= 白 WH 3= 蓝 BU 4= 黑 BK	T-CODE	12A	63VDC	4×1.5 (4×16AWG) 黑色 PVC	直型	2M	M1204TF-2/P00K
							5M	M1204TF-5/P00K
							10M	M1204TF-10/P00K
	1= 黑 1 BK1 2= 黑 2 BK2 3= 黑 3 BK3 4= 黄绿 GN/YE	S-CODE	12A	630VAC	5×1.5 (5×16AWG) 黑色 PVC	直型	2M	M1204SF-2/P00K
							5M	M1204SF-5/P00K
							10M	M1204SF-10/P00K
	1= 棕 BN 2= 白 WH 3= 蓝 BU 4= 黑 BK 5= 灰 GY	L-CODE	12A	63VDC	4×1.5 (4×16AWG) 黑色 PVC	直型	2M	M1205LF-2/P00K
							5M	M1205LF-5/P00K
							10M	M1205LF-10/P00K
	1= 黑 1 BK1 2= 黑 2 BK2 3= 黑 3 BK3 4= 黑 4 BK4 5= 黄绿 GN/YE	K-CODE	12A	630VAC	5×1.5 (5×16AWG) 黑色 PVC	直型	2M	M1205KF-2/P00K
							5M	M1205KF-5/P00K
							10M	M1205KF-10/P00K

* 标准长度为 2/5/10 米, 可定制任意长度 *, 可选择电缆 P00K:PVC 黑色, P01K:PUR 黑色

M12 公头直型, 预铸式连接器

M12 Male Molded Cable, Straight

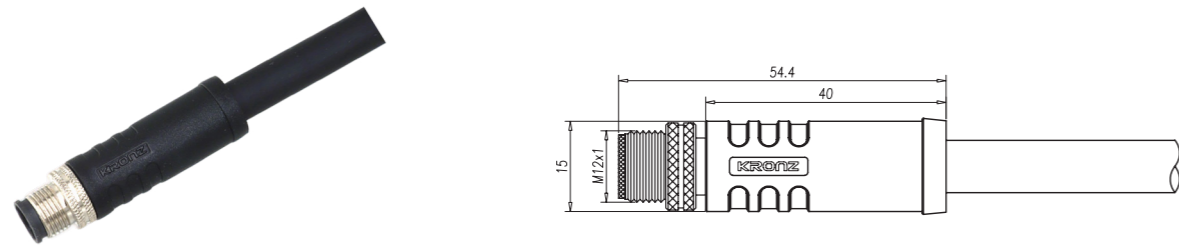

技术参数

执行标准	IEC 61076-2-101	绝缘阻抗	≥ 100MΩ
连接螺母材料	合金, 铜锌, 镀镍	接触阻抗	≤ 5mΩ
触点材料	合金, 铜锌, 镀金	污染等级	3
触头载体材料	塑料, PA, 黑色	使用环境温度	-25~+85°C
夹紧基体材料	塑料, TPU, 黑色	机械寿命周期	>100 插拔次数
密封材料	FPM/FKM	防护等级	IP67

防呆接口	线序	码制	电流	电压	线规	角度	长度	订购型号
	1= 棕 BN 2= 白 WH 3= 蓝 BU 4= 黑 BK	T-CODE	12A	63VDC	4×1.5 (4×16AWG) 黑色 PVC	直型	2M	M1204TM-2/P00K
							5M	M1204TM-5/P00K
							10M	M1204TM-10/P00K
	1= 黑 1 BK1 2= 黑 2 BK2 3= 黑 3 BK3 4= 黄绿 GN/YE	S-CODE	12A	630VAC	5×1.5 (5×16AWG) 黑色 PVC	直型	2M	M1204SM-2/P00K
							5M	M1204SM-5/P00K
							10M	M1204SM-10/P00K
	1= 棕 BN 2= 白 WH 3= 蓝 BU 4= 黑 BK 5= 灰 GY	L-CODE	12A	63VDC	4×1.5 (4×16AWG) 黑色 PVC	直型	2M	M1205LM-2/P00K
							5M	M1205LM-5/P00K
							10M	M1205LM-10/P00K
	1= 黑 1 BK1 2= 黑 2 BK2 3= 黑 3 BK3 4= 黑 4 BK4 5= 黄绿 GN/YE	K-CODE	12A	630VAC	5×1.5 (5×16AWG) 黑色 PVC	直型	2M	M1205KM-2/P00K
							5M	M1205KM-5/P00K
							10M	M1205KM-10/P00K

* 标准长度为 2/5/10 米, 可定制任意长度 *, 可选择电缆 P00K:PVC 黑色, P01K:PUR 黑色

M12 母头弯型, 预铸式连接器

M12 Female Molded Cable, Angled

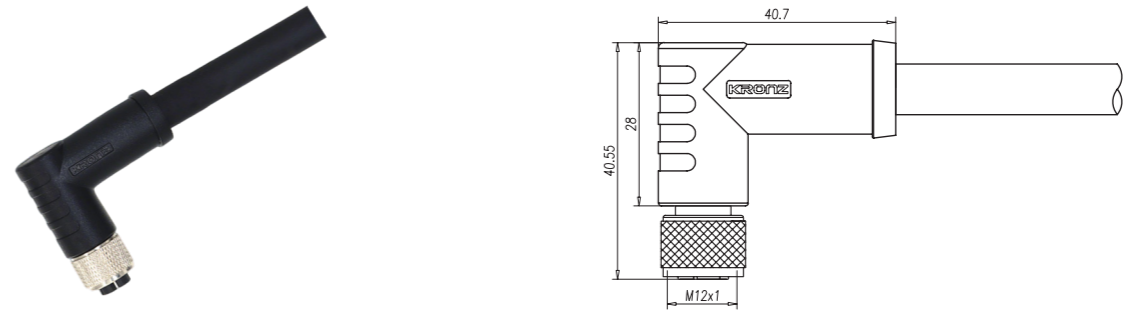

技术参数

执行标准	IEC 61076-2-101	绝缘阻抗	≥ 100MΩ
连接螺母材料	合金, 铜锌, 镀镍	接触阻抗	≤ 5mΩ
触点材料	合金, 铜锌, 镀金	污染等级	3
触头载体材料	塑料, PA, 黑色	使用环境温度	-25~+85°C
夹紧基体材料	塑料, PVC/TPU, 黑色	机械寿命周期	>100 插拔次数
密封材料	FPM/FKM	防护等级	IP67

防呆接口	线序	码制	电流	电压	线规	角度	长度	订购型号
	1= 棕 BN 2= 白 WH 3= 蓝 BU 4= 黑 BK	T-CODE	12A	63VDC	4×1.5 (4×16AWG) 黑色 PVC	直型	2M	M1204TFA-2/P00K
							5M	M1204TFA-5/P00K
							10M	M1204TFA-10/P00K
	1= 黑 1 BK1 2= 黑 2 BK2 3= 黑 3 BK3 4= 黄绿 GN/YE	S-CODE	12A	630VAC	5×1.5 (5×16AWG) 黑色 PVC	直型	2M	M1204SFA-2/P00K
							5M	M1204SFA-5/P00K
							10M	M1204SFA-10/P00K
	1= 棕 BN 2= 白 WH 3= 蓝 BU 4= 黑 BK 5= 灰 GY	L-CODE	12A	63VDC	4×1.5 (4×16AWG) 黑色 PVC	直型	2M	M1205LFA-2/P00K
							5M	M1205LFA-5/P00K
							10M	M1205LFA-10/P00K
	1= 黑 1 BK1 2= 黑 2 BK2 3= 黑 3 BK3 4= 黑 4 BK4 5= 黄绿 GN/YE	K-CODE	12A	630VAC	5×1.5 (5×16AWG) 黑色 PVC	直型	2M	M1205KFA-2/P00K
							5M	M1205KFA-5/P00K
							10M	M1205KFA-10/P00K

* 标准长度为 2/5/10 米, 可定制任意长度 *, 可选择电缆 P00K:PVC 黑色, P01K:PUR 黑色

M12 公头弯型, 预铸式连接器

M12 Male Molded Cable,Angled

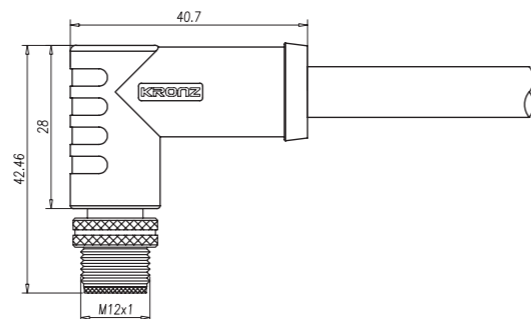

技术参数

执行标准	IEC 61076-2-101	绝缘阻抗	≥ 100MΩ
连接螺母材料	合金, 铜锌, 镀镍	接触阻抗	≤ 5mΩ
触点材料	合金, 铜锌, 镀金	污染等级	3
触头载体材料	塑料, PA, 黑色	使用环境温度	-25~+85°C
夹紧基体材料	塑料, TPU, 黑色	机械寿命周期	>100 插拔次数
密封材料	FPM/FKM	防护等级	IP67

防呆接口	线序	码制	电流	电压	线规	角度	长度	订购型号
	1= 棕 BN 2= 白 WH 3= 蓝 BU 4= 黑 BK	T-CODE	12A	63VDC	4×1.5 (4×16AWG) 黑色 PVC	直型	2M	M1204TMA-2/P00K
							5M	M1204TMA-5/P00K
							10M	M1204TMA-10/P00K
	1= 黑 1 BK1 2= 黑 2 BK2 3= 黑 3 BK3 4= 黄绿 GN/YE	S-CODE	12A	630VAC	5×1.5 (5×16AWG) 黑色 PVC	直型	2M	M1204SMA-2/P00K
							5M	M1204SMA-5/P00K
							10M	M1204SMA-10/P00K
	1= 棕 BN 2= 白 WH 3= 蓝 BU 4= 黑 BK 5= 灰 GY	L-CODE	12A	63VDC	4×1.5 (4×16AWG) 黑色 PVC	直型	2M	M1205LMA-2/P00K
							5M	M1205LMA-5/P00K
							10M	M1205LMA-10/P00K
	1= 黑 1 BK1 2= 黑 2 BK2 3= 黑 3 BK3 4= 黑 4 BK4 5= 黄绿 GN/YE	K-CODE	12A	630VAC	5×1.5 (5×16AWG) 黑色 PVC	直型	2M	M1205KMA-2/P00K
							5M	M1205KMA-5/P00K
							10M	M1205KMA-10/P00K

* 标准长度为 2/5/10 米, 可定制任意长度 *, 可选择电缆 P00K:PVC 黑色, P01K:PUR 黑色

M12 法兰连接器, 母头, 板前锁紧, M16

M12 Panel Mount Connector, Female, Front fastened

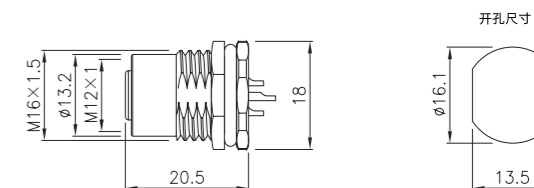

技术参数

执行标准	IEC 61076-2-101	绝缘阻抗	≥ 100MΩ
连接螺母材料	合金, 铜锌, 镀镍	接触阻抗	≤ 5mΩ
触点材料	合金, 铜锌, 镀金	污染等级	3
触头载体材料	塑料, PA, 黑色	使用环境温度	-25~+85°C
夹紧基体材料	合金, 铜锌, 镀镍	机械寿命周期	>100 插拔次数
密封材料	FPM/FKM	防护等级	IP67

防呆接口	连接方式	码制	电流	电压	角度	连接类型	订购型号
	板前锁紧	A-CODE	4A	250V	直型	预留焊杯型	F1203F-SF/M16C
	板前锁紧	A-CODE	4A	250V	直型	预留焊杯型	F1204F-SF/M16C
	板前锁紧	A-CODE	4A	60V	直型	预留焊杯型	F1205F-SF/M16C
	板前锁紧	A-CODE	2A	30V	直型	预留焊杯型	F1208F-SF/M16C
	板前锁紧	A-CODE	1.5A	30V	直型	预留焊杯型	F1212F-SF/M16C

M12 法兰连接器, 母头, 板前锁紧, M16

M12 Panel Mount Connector, Female, Front fastened

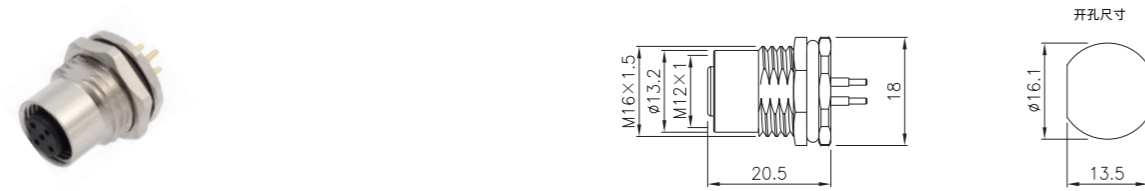

技术参数

执行标准	IEC 61076-2-101	绝缘阻抗	≥ 100MΩ
连接螺母材料	合金, 铜锌, 镀镍	接触阻抗	≤ 5mΩ
触点材料	合金, 铜锌, 镀金	污染等级	3
触头载体材料	塑料, PA, 黑色	使用环境温度	-25~+85°C
夹紧基体材料	合金, 铜锌, 镀镍	机械寿命周期	>100 插拔次数
密封材料	FPM/FKM	防护等级	IP67

防呆接口	连接方式	码制	电流	电压	角度	连接类型	订购型号
	板前锁紧	A-CODE	4A	250V	直型	PCB 焊接式	F1203F-PF/M16C
	板前锁紧	A-CODE	4A	250V	直型	PCB 焊接式	F1204F-PF/M16C
	板前锁紧	A-CODE	4A	60V	直型	PCB 焊接式	F1205F-PF/M16C
	板前锁紧	A-CODE	2A	30V	直型	PCB 焊接式	F1208F-PF/M16C
	板前锁紧	A-CODE	1.5A	30V	直型	PCB 焊接式	F1212F-PF/M16C

M12 法兰连接器, 公头, 板前锁紧, M16

M12 Panel Mount Connector, Male, Front fastened

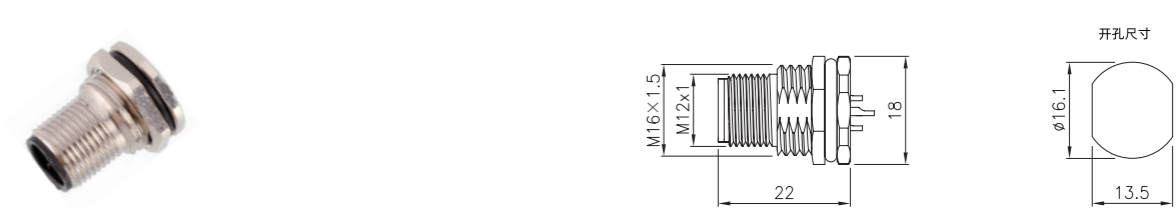

技术参数

执行标准	IEC 61076-2-101	绝缘阻抗	≥ 100MΩ
连接螺母材料	合金, 铜锌, 镀镍	接触阻抗	≤ 5mΩ
触点材料	合金, 铜锌, 镀金	污染等级	3
触头载体材料	塑料, PA, 黑色	使用环境温度	-25~+85°C
夹紧基体材料	合金, 铜锌, 镀镍	机械寿命周期	>100 插拔次数
密封材料	FPM/FKM	防护等级	IP67

防呆接口	连接方式	码制	电流	电压	角度	连接类型	订购型号
	板前锁紧	A-CODE	4A	250V	直型	预留焊杯型	F1203M-SF/M16C
	板前锁紧	A-CODE	4A	250V	直型	预留焊杯型	F1204M-SF/M16C
	板前锁紧	A-CODE	4A	60V	直型	预留焊杯型	F1205M-SF/M16C
	板前锁紧	A-CODE	2A	30V	直型	预留焊杯型	F1208M-SF/M16C
	板前锁紧	A-CODE	1.5A	30V	直型	预留焊杯型	F1212M-SF/M16C

M12 法兰连接器, 公头, 板前锁紧, PCB 焊接式, M16

M12 Panel Mount Connector, Male, Front fastened

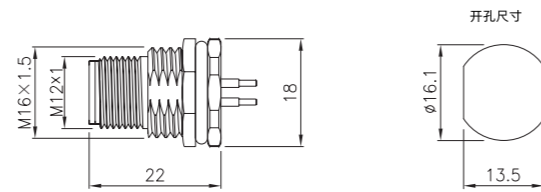

技术参数

执行标准	IEC 61076-2-101	绝缘阻抗	≥ 100MΩ
连接螺母材料	合金, 铜锌, 镀镍	接触阻抗	≤ 5mΩ
触点材料	合金, 铜锌, 镀金	污染等级	3
触头载体材料	塑料, PA, 黑色	使用环境温度	-25~+85°C
夹紧基体材料	合金, 铜锌, 镀镍	机械寿命周期	>100 插拔次数
密封材料	FPM/FKM	防护等级	IP67

防呆接口	连接方式	码制	电流	电压	角度	连接类型	订购型号
	板前锁紧	A-CODE	4A	250V	直型	PCB 焊接式	F1203M-PF/M16C
	板前锁紧	A-CODE	4A	250V	直型	PCB 焊接式	F1204M-PF/M16C
	板前锁紧	A-CODE	4A	60V	直型	PCB 焊接式	F1205M-PF/M16C
	板前锁紧	A-CODE	2A	30V	直型	PCB 焊接式	F1208M-PF/M16C
	板前锁紧	A-CODE	1.5A	30V	直型	PCB 焊接式	F1212M-PF/M16C

M12 法兰连接器, 公头, 板前锁紧, M12

M12 Panel Mount Connector, Male, Front fastened

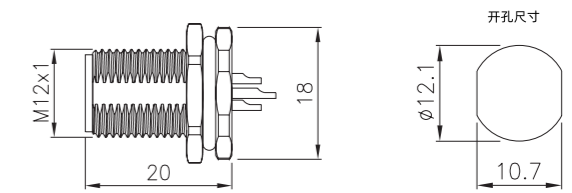

技术参数

执行标准	IEC 61076-2-101	绝缘阻抗	≥ 100MΩ
连接螺母材料	合金, 铜锌, 镀镍	接触阻抗	≤ 5mΩ
触点材料	合金, 铜锌, 镀金	污染等级	3
触头载体材料	塑料, PA, 黑色	使用环境温度	-25~+85°C
夹紧基体材料	合金, 铜锌, 镀镍	机械寿命周期	>100 插拔次数
密封材料	FPM/FKM	防护等级	IP67

防呆接口	连接方式	码制	电流	电压	角度	连接类型	订购型号
	板前锁紧	A-CODE	4A	250V	直型	预留焊杯型	F1203M-SF/M12C
	板前锁紧	A-CODE	4A	250V	直型	预留焊杯型	F1204M-SF/M12C
	板前锁紧	A-CODE	4A	60V	直型	预留焊杯型	F1205M-SF/M12C
	板前锁紧	A-CODE	2A	30V	直型	预留焊杯型	F1208M-SF/M12C
	板前锁紧	A-CODE	1.5A	30V	直型	预留焊杯型	F1212M-SF/M12C

M12 法兰连接器, 公头, 板前锁紧, PCB 焊接式, M12

M12 Panel Mount Connector, Male, Front fastened

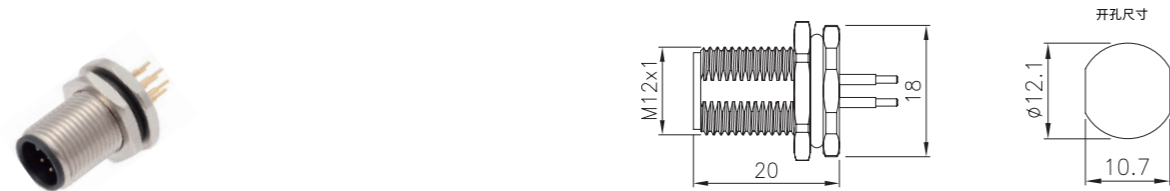

技术参数

执行标准	IEC 61076-2-101	绝缘阻抗	≥ 100MΩ
连接螺母材料	合金, 铜锌, 镀镍	接触阻抗	≤ 5mΩ
触点材料	合金, 铜锌, 镀金	污染等级	3
触头载体材料	塑料, PA, 黑色	使用环境温度	-25~+85°C
夹紧基体材料	合金, 铜锌, 镀镍	机械寿命周期	>100 插拔次数
密封材料	FPM/FKM	防护等级	IP67

防呆接口	连接方式	码制	电流	电压	角度	连接类型	订购型号
	板前锁紧	A-CODE	4A	250V	直型	PCB 焊接式	F1203M-PF/M12C
	板前锁紧	A-CODE	4A	250V	直型	PCB 焊接式	F1204M-PF/M12C
	板前锁紧	A-CODE	4A	60V	直型	PCB 焊接式	F1205M-PF/M12C
	板前锁紧	A-CODE	2A	30V	直型	PCB 焊接式	F1208M-PF/M12C
	板前锁紧	A-CODE	1.5A	30V	直型	PCB 焊接式	F1212M-PF/M12C

M12 法兰连接器, 母头, 板后锁紧, M16

M12 Panel Mount Connector, Female, Rear fastened

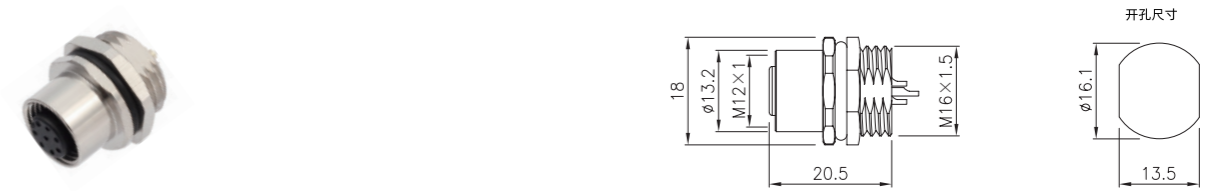

技术参数

执行标准	IEC 61076-2-101	绝缘阻抗	≥ 100MΩ
连接螺母材料	合金, 铜锌, 镀镍	接触阻抗	≤ 5mΩ
触点材料	合金, 铜锌, 镀金	污染等级	3
触头载体材料	塑料, PA, 黑色	使用环境温度	-25~+85°C
夹紧基体材料	合金, 铜锌, 镀镍	机械寿命周期	>100 插拔次数
密封材料	FPM/FKM	防护等级	IP67

防呆接口	连接方式	码制	电流	电压	角度	连接类型	订购型号
	板后锁紧	A-CODE	4A	250V	直型	预留焊杯型	F1203F-SR/M16C
	板后锁紧	A-CODE	4A	250V	直型	预留焊杯型	F1204F-SR/M16C
	板后锁紧	A-CODE	4A	60V	直型	预留焊杯型	F1205F-SR/M16C
	板后锁紧	A-CODE	2A	30V	直型	预留焊杯型	F1208F-SR/M16C
	板后锁紧	A-CODE	1.5A	30V	直型	预留焊杯型	F1212F-SR/M16C

M12 法兰连接器, 母头, 板后锁紧, M12

M12 Panel Mount Connector, Female, Rear fastened

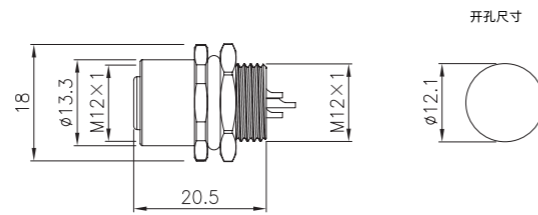

技术参数

执行标准	IEC 61076-2-101	绝缘阻抗	≥ 100MΩ
连接螺母材料	合金, 铜锌, 镀镍	接触阻抗	≤ 5mΩ
触点材料	合金, 铜锌, 镀金	污染等级	3
触头载体材料	塑料, PA, 黑色	使用环境温度	-25~+85°C
夹紧基体材料	合金, 铜锌, 镀镍	机械寿命周期	>100 插拔次数
密封材料	FPM/FKM	防护等级	IP67

防呆接口	连接方式	码制	电流	电压	角度	连接类型	订购型号
	板后锁紧	A-CODE	4A	250V	直型	预留焊杯型	F1203F-SR/M12C
	板后锁紧	A-CODE	4A	250V	直型	预留焊杯型	F1204F-SR/M12C
	板后锁紧	A-CODE	4A	60V	直型	预留焊杯型	F1205F-SR/M12C
	板后锁紧	A-CODE	2A	30V	直型	预留焊杯型	F1208F-SR/M12C
	板后锁紧	A-CODE	1.5A	30V	直型	预留焊杯型	F1212F-SR/M12C

M12 法兰连接器, 公头, 板后锁紧, M16

M12 Panel Mount Connector, Male, Rear fastened

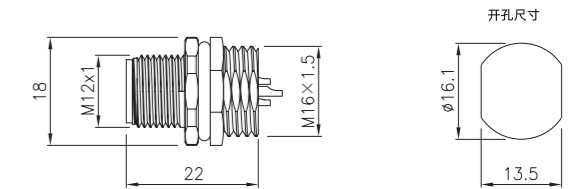

技术参数

执行标准	IEC 61076-2-101	绝缘阻抗	≥ 100MΩ
连接螺母材料	合金, 铜锌, 镀镍	接触阻抗	≤ 5mΩ
触点材料	合金, 铜锌, 镀金	污染等级	3
触头载体材料	塑料, PA, 黑色	使用环境温度	-25~+85°C
夹紧基体材料	合金, 铜锌, 镀镍	机械寿命周期	>100 插拔次数
密封材料	FPM/FKM	防护等级	IP67

防呆接口	连接方式	码制	电流	电压	角度	连接类型	订购型号
	板后锁紧	A-CODE	4A	250V	直型	预留焊杯型	F1203M-SR/M16C
	板后锁紧	A-CODE	4A	250V	直型	预留焊杯型	F1204M-SR/M16C
	板后锁紧	A-CODE	4A	60V	直型	预留焊杯型	F1205M-SR/M16C
	板后锁紧	A-CODE	2A	30V	直型	预留焊杯型	F1208M-SR/M16C
	板后锁紧	A-CODE	1.5A	30V	直型	预留焊杯型	F1212M-SR/M16C

M12 法兰连接器, 公头, 板后锁紧, M12
M12 Panel Mount Connector, Male, Rear fastened

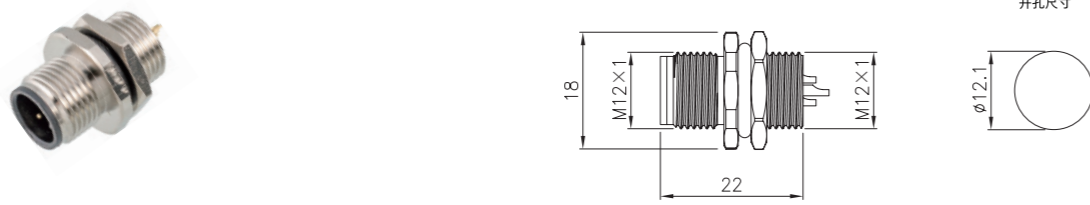

技术参数

执行标准	IEC 61076-2-101	绝缘阻抗	≥ 100MΩ
连接螺母材料	合金, 铜锌, 镀镍	接触阻抗	≤ 5mΩ
触点材料	合金, 铜锌, 镀金	污染等级	3
触头载体材料	塑料, PA, 黑色	使用环境温度	-25~+85°C
夹紧基体材料	合金, 铜锌, 镀镍	机械寿命周期	>100 插拔次数
密封材料	FPM/FKM	防护等级	IP67

防呆接口	连接方式	码制	电流	电压	角度	连接类型	订购型号
	板后锁紧	A-CODE	4A	250V	直型	预留焊杯型	F1203M-SR/M12C
	板后锁紧	A-CODE	4A	250V	直型	预留焊杯型	F1204M-SR/M12C
	板后锁紧	A-CODE	4A	60V	直型	预留焊杯型	F1205M-SR/M12C
	板后锁紧	A-CODE	2A	30V	直型	预留焊杯型	F1208M-SR/M12C
	板后锁紧	A-CODE	1.5A	30V	直型	预留焊杯型	F1212M-SR/M12C

M12 法兰连接器, 公头, 板后锁紧, PCB 焊接式, M16
M12 Panel Mount Connector, Male, Rear fastened

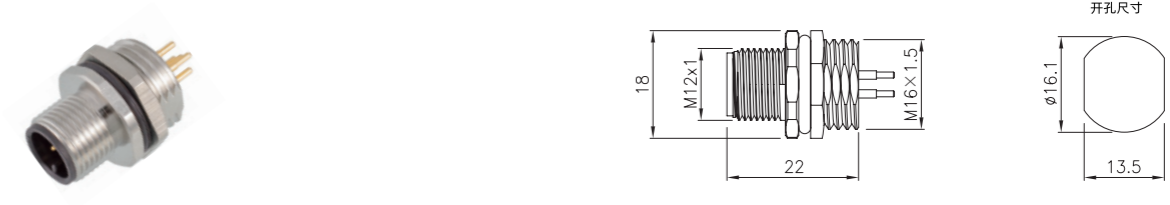

技术参数

执行标准	IEC 61076-2-101	绝缘阻抗	≥ 100MΩ
连接螺母材料	合金, 铜锌, 镀镍	接触阻抗	≤ 5mΩ
触点材料	合金, 铜锌, 镀金	污染等级	3
触头载体材料	塑料, PA, 黑色	使用环境温度	-25~+85°C
夹紧基体材料	合金, 铜锌, 镀镍	机械寿命周期	>100 插拔次数
密封材料	FPM/FKM	防护等级	IP67

防呆接口	连接方式	码制	电流	电压	角度	连接类型	订购型号
	板后锁紧	A-CODE	4A	250V	直型	PCB 焊接式	F1203M-PR/M16C
	板后锁紧	A-CODE	4A	250V	直型	PCB 焊接式	F1204M-PR/M16C
	板后锁紧	A-CODE	4A	60V	直型	PCB 焊接式	F1205M-PR/M16C
	板后锁紧	A-CODE	2A	30V	直型	PCB 焊接式	F1208M-PR/M16C
	板后锁紧	A-CODE	1.5A	30V	直型	PCB 焊接式	F1212M-PR/M16C

M12 法兰连接器, 公头, 板后锁紧, PCB 焊接式, M12
M12 Panel Mount Connector, Male, Rear fastened

M12 法兰连接器, 母头, 方形法兰
M12 Panel Mount Connector, Female, Front fastened

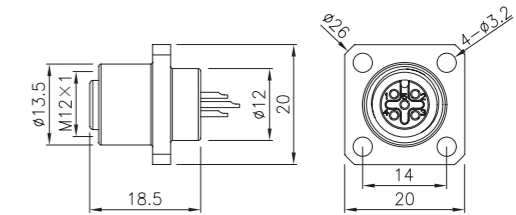
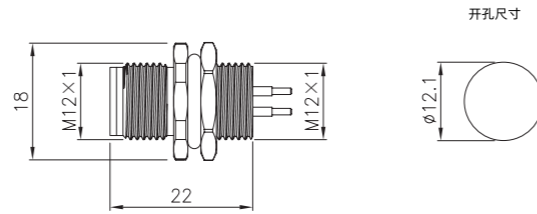

技术参数

执行标准	IEC 61076-2-101	绝缘阻抗	≥ 100MΩ
连接螺母材料	合金, 铜锌, 镀镍	接触阻抗	≤ 5mΩ
触点材料	合金, 铜锌, 镀金	污染等级	3
触头载体材料	塑料, PA, 黑色	使用环境温度	-25~+85°C
夹紧基体材料	合金, 铜锌, 镀镍	机械寿命周期	>100 插拔次数
密封材料	FPM/FKM	防护等级	IP67

技术参数

执行标准	IEC 61076-2-101	绝缘阻抗	≥ 100MΩ
连接螺母材料	合金, 铜锌, 镀镍	接触阻抗	≤ 5mΩ
触点材料	合金, 铜锌, 镀金	污染等级	3
触头载体材料	塑料, PA, 黑色	使用环境温度	-25~+85°C
夹紧基体材料	合金, 铜锌, 镀镍	机械寿命周期	>100 插拔次数
密封材料	FPM/FKM	防护等级	IP67

防呆接口	连接方式	码制	电流	电压	角度	连接类型	订购型号
	板后锁紧	A-CODE	4A	250V	直型	PCB 焊接式	F1203M-PR/M12C
	板后锁紧	A-CODE	4A	250V	直型	PCB 焊接式	F1204M-PR/M12C
	板后锁紧	A-CODE	4A	60V	直型	PCB 焊接式	F1205M-PR/M12C
	板后锁紧	A-CODE	2A	30V	直型	PCB 焊接式	F1208M-PR/M12C
	板后锁紧	A-CODE	1.5A	30V	直型	PCB 焊接式	F1212M-PR/M12C

防呆接口	连接方式	码制	电流	电压	角度	连接类型	订购型号
	板前锁紧	A-CODE	4A	250V	直型	预留焊杯型	F1203F-SFLC
	板前锁紧	A-CODE	4A	250V	直型	预留焊杯型	F1204F-SFLC
	板前锁紧	A-CODE	4A	60V	直型	预留焊杯型	F1205F-SFLC
	板前锁紧	A-CODE	2A	30V	直型	预留焊杯型	F1208F-SFLC
	板前锁紧	A-CODE	1.5A	30V	直型	预留焊杯型	F1212F-SFLC

M12 法兰连接器, 公头, 方形法兰

M12 Panel Mount Connector, Male, Front fastened

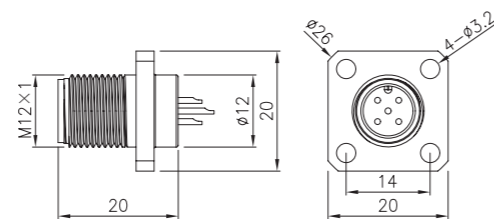

技术参数

执行标准	IEC 61076-2-101	绝缘阻抗	≥ 100MΩ
连接螺母材料	合金, 铜锌, 镀镍	接触阻抗	≤ 5mΩ
触点材料	合金, 铜锌, 镀金	污染等级	3
触头载体材料	塑料, PA, 黑色	使用环境温度	-25~+85°C
夹紧基体材料	合金, 铜锌, 镀镍	机械寿命周期	>100 插拔次数
密封材料	FPM/FKM	防护等级	IP67

防呆接口	连接方式	码制	电流	电压	角度	连接类型	订购型号
	板前锁紧	A-CODE	4A	250V	直型	预留焊杯型	F1203M-SFLC
	板前锁紧	A-CODE	4A	250V	直型	预留焊杯型	F1204M-SFLC
	板前锁紧	A-CODE	4A	60V	直型	预留焊杯型	F1205M-SFLC
	板前锁紧	A-CODE	2A	30V	直型	预留焊杯型	F1208M-SFLC
	板前锁紧	A-CODE	1.5A	30V	直型	预留焊杯型	F1212M-SFLC

M12 法兰连接器, 母头, 弯针, PCB 板焊接

M12 Panel Mount Connector, Female, Front fastened

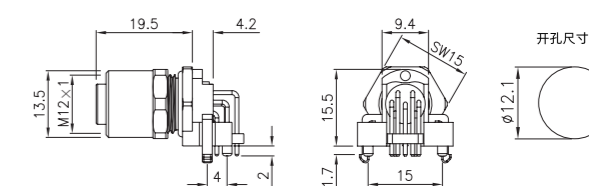

技术参数

执行标准	IEC 61076-2-101	绝缘阻抗	≥ 100MΩ
连接螺母材料	合金, 铜锌, 镀镍	接触阻抗	≤ 5mΩ
触点材料	合金, 铜锌, 镀金	污染等级	3
触头载体材料	塑料, PA, 黑色	使用环境温度	-25~+85°C
夹紧基体材料	合金, 铜锌, 镀镍	机械寿命周期	>100 插拔次数
密封材料	FPM/FKM	防护等级	IP67

防呆接口	连接方式	码制	电流	电压	角度	连接类型	订购型号
	板前锁紧	A-CODE	4A	250V	弯型	PCB 焊接式	F1203FA-PF/M12C
	板前锁紧	A-CODE	4A	250V	弯型	PCB 焊接式	F1204FA-PF/M12C
	板前锁紧	A-CODE	4A	60V	弯型	PCB 焊接式	F1205FA-PF/M12C
	板前锁紧	A-CODE	2A	30V	弯型	PCB 焊接式	F1208FA-PF/M12C
	板前锁紧	A-CODE	1.5A	30V	弯型	PCB 焊接式	F1212FA-PF/M12C

M12 法兰连接器, 公头, PCB 板焊接

M12 Panel Mount Connector, Male, Front fastened

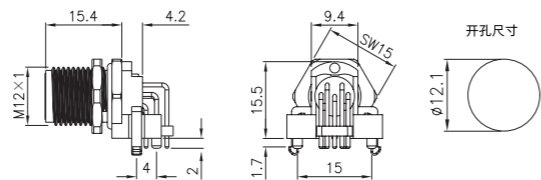

技术参数

执行标准	IEC 61076-2-101	绝缘阻抗	≥ 100MΩ
连接螺母材料	合金, 铜锌, 镀镍	接触阻抗	≤ 5mΩ
触点材料	合金, 铜锌, 镀金	污染等级	3
触头载体材料	塑料, PA, 黑色	使用环境温度	-25~+85°C
夹紧基体材料	合金, 铜锌, 镀镍	机械寿命周期	>100 插拔次数
密封材料	FPM/FKM	防护等级	IP67

防呆接口	连接方式	码制	电流	电压	角度	连接类型	订购型号
	板前锁紧	A-CODE	4A	250V	弯型	PCB 板焊接	F1203MA-PF/M12C
	板前锁紧	A-CODE	4A	250V	弯型	PCB 板焊接	F1204MA-PF/M12C
	板前锁紧	A-CODE	4A	60V	弯型	PCB 板焊接	F1205MA-PF/M12C
	板前锁紧	A-CODE	2A	30V	弯型	PCB 板焊接	F1208MA-PF/M12C
	板前锁紧	A-CODE	1.5A	30V	弯型	PCB 板焊接	F1212MA-PF/M12C

7/8" 连接器

优势

- 防护性能可达 IP67。
- 高功率传输能力, 适用于大电流、高电压场景。
- 坚固耐用, 外壳设计抗冲击、抗振动, 适应恶劣工业环境。
- 与市场主流 7/8" 系列兼容, 互换性强。

特点

- 线缆材质: PUR, PVC。
- 接线方式可选。
- 接口类型: 螺纹锁紧, 确保连接可靠性。



7/8" 母头直型, 现场连接器

7/8" Female Field Wirable Assembly, Straight

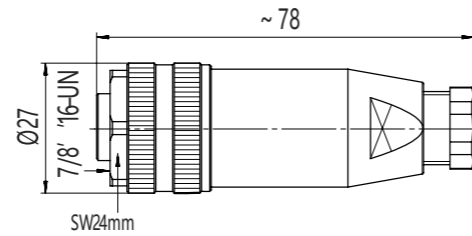

技术参数

插头	7/8" -16UN	绝缘阻抗	≥ 100MΩ
连接螺母材料	压铸锌 / 镀镍	接触阻抗	≤ 5mΩ
触点材料	黄铜镀金	污染等级	3
触头载体材料	塑料, PA, 黑色	使用环境温度	-25~+85°C
夹紧基体材料	塑料, PBT/PA, 黑色	机械寿命周期	>100 插拔次数
密封材料	FPM/FKM	防护等级	IP67

防呆接口	连接方式	码制	电流	电压	角度	电缆出口直径	订购型号
	螺钉连接	A-CODE	8A	600V	直型	6-8mm	H7804F-9/R
	螺钉连接	A-CODE	8A	600V	直型	6-8mm	H7805F-9/R

7/8" 公头直型, 现场连接器

7/8" Male Field Wirable Assembly, Straight

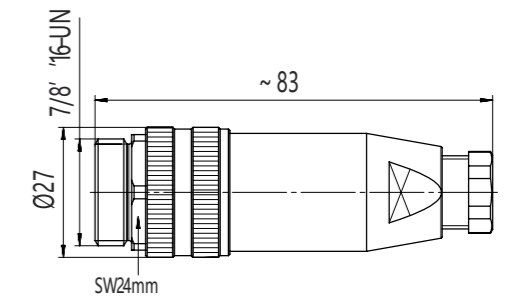

技术参数

插头	7/8" -16UN	绝缘阻抗	≥ 100MΩ
连接螺母材料	压铸锌 / 镀镍	接触阻抗	≤ 5mΩ
触点材料	黄铜镀金	污染等级	3
触头载体材料	塑料, PA, 黑色	使用环境温度	-25~+85°C
夹紧基体材料	塑料, PBT/PA, 黑色	机械寿命周期	>100 插拔次数
密封材料	FPM/FKM	防护等级	IP67

防呆接口	连接方式	码制	电流	电压	角度	电缆出口直径	订购型号
	螺钉连接	A-CODE	8A	600V	直型	6-8mm	H7804M-9/R
	螺钉连接	A-CODE	8A	600V	直型	6-8mm	H7805M-9/R

7/8" 母头弯型, 现场连接器

7/8" Female Field Wirable Assembly,Angled

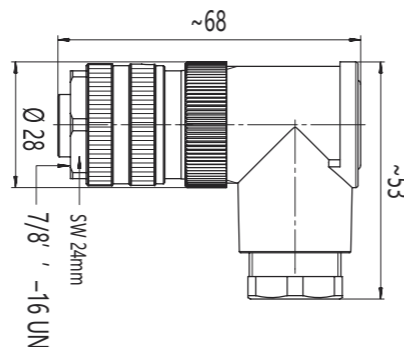

技术参数

插头	7/8" -16UN	绝缘阻抗	≥ 100MΩ
连接螺母材料	压铸锌 / 镀镍	接触阻抗	≤ 5mΩ
触点材料	黄铜镀金	污染等级	3
触头载体材料	塑料, PA, 黑色	使用环境温度	-25~+85°C
夹紧基体材料	塑料, PBT/PA, 黑色	机械寿命周期	>100 插拔次数
密封材料	FPM/FKM	防护等级	IP67

防呆接口	连接方式	码制	电流	电压	角度	电缆出口直径	订购型号
	螺钉连接	A-CODE	8A	600V	弯型	6-8mm	H7804FA-9/R
	螺钉连接	A-CODE	8A	600V	弯型	6-8mm	H7805FA-9/R

7/8" 公头弯型, 现场连接器

7/8" Male Field Wirable Assembly,Angled

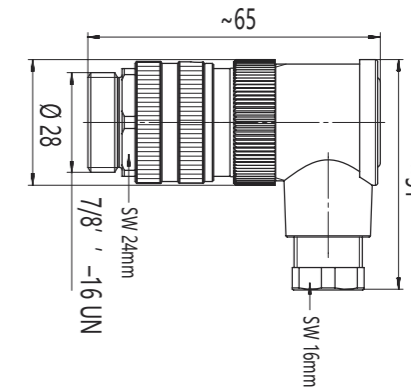

技术参数

插头	7/8" -16UN	绝缘阻抗	≥ 100MΩ
连接螺母材料	压铸锌 / 镀镍	接触阻抗	≤ 5mΩ
触点材料	黄铜镀金	污染等级	3
触头载体材料	塑料, PA, 黑色	使用环境温度	-25~+85°C
夹紧基体材料	塑料, PBT/PA, 黑色	机械寿命周期	>100 插拔次数
密封材料	FPM/FKM	防护等级	IP67

防呆接口	连接方式	码制	电流	电压	角度	电缆出口直径	订购型号
	螺钉连接	A-CODE	8A	600V	弯型	6-8mm	H7804MA-9/R
	螺钉连接	A-CODE	8A	600V	弯型	6-8mm	H7805MA-9/R

7/8" 母头直型, 预铸式连接器

7/8" Female Molded Cable, Straight

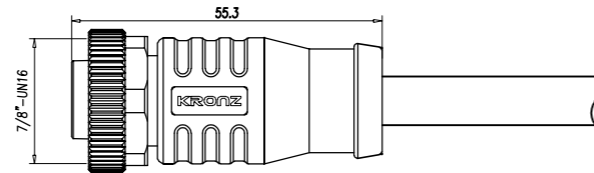

技术参数

插头	7/8" -16UN	绝缘阻抗	≥ 100MΩ
连接螺母材料	合金, 铜锌, 镀镍	接触阻抗	≤ 5mΩ
触点材料	合金, 铜锌, 镀金	污染等级	3
触头载体材料	塑料, PA, 黑色	使用环境温度	-25~+85°C
夹紧基体材料	塑料, TPU, 黑色	机械寿命周期	>100 插拔次数
密封材料	FPM/FKM	防护等级	IP67

防呆接口	线序	码制	电流	电压	线规	角度	长度	订购型号
	1=GN/YE 2=BN 3=BU	A-CODE	8A	600V	3×0.15 (3×16AWG) 黑色 PVC	直型	2M	M7803F-2/P00K
							5M	M7803F-5/P00K
							10M	M7803F-10/P00K
	1=BK 2=BU 3=BN 4=WH	A-CODE	8A	600V	4×0.15 (4×16AWG) 黑色 PVC	直型	2M	M7804F-2/P00K
							5M	M7804F-5/P00K
							10M	M7804F-10/P00K
	1 = BK 2 = BU 3 = GN/YE 4 = BN 5 = WH	A-CODE	8A	600V	5×0.15 (5×16AWG) 黑色 PVC	直型	2M	M7805F-2/P00K
							5M	M7805F-5/P00K
							10M	M7805F-10/P00K

* 标准长度为 2/5/10 米, 可定制任意长度 *, 可选择电缆 P00K:PVC 黑色, P01K:PUR 黑色

7/8" 公头直型, 预铸式连接器

7/8" Male Molded Cable, Straight

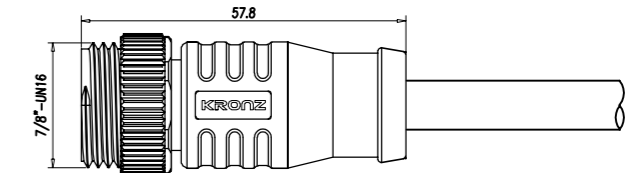

技术参数

插头	7/8" -16UN	绝缘阻抗	≥ 100MΩ
连接螺母材料	合金, 铜锌, 镀镍	接触阻抗	≤ 5mΩ
触点材料	合金, 铜锌, 镀金	污染等级	3
触头载体材料	塑料, PA, 黑色	使用环境温度	-25~+85°C
夹紧基体材料	塑料, TPU, 黑色	机械寿命周期	>100 插拔次数
密封材料	FPM/FKM	防护等级	IP67

防呆接口	线序	码制	电流	电压	线规	角度	长度	订购型号
	1=GN/YE 2=BN 3=BU	A-CODE	8A	600V	3×0.15 (3×16AWG) 黑色 PVC	直型	2M	M7803M-2/P00K
							5M	M7803M-5/P00K
							10M	M7803M-10/P00K
	1=BK 2=BU 3=BN 4=WH	A-CODE	8A	600V	4×0.15 (4×16AWG) 黑色 PVC	直型	2M	M7804M-2/P00K
							5M	M7804M-5/P00K
							10M	M7804M-10/P00K
	1 = BK 2 = BU 3 = GN/YE 4 = BN 5 = WH	A-CODE	8A	600V	5×0.15 (5×16AWG) 黑色 PVC	直型	2M	M7805M-2/P00K
							5M	M7805M-5/P00K
							10M	M7805M-10/P00K

* 标准长度为 2/5/10 米, 可定制任意长度 *, 可选择电缆 P00K:PVC 黑色, P01K:PUR 黑色

7/8" 母头弯型, 预铸式连接器

7/8" Female Molded Cable,Angled

7/8" 公头弯型, 预铸式连接器

7/8" Male Molded Cable,Angled

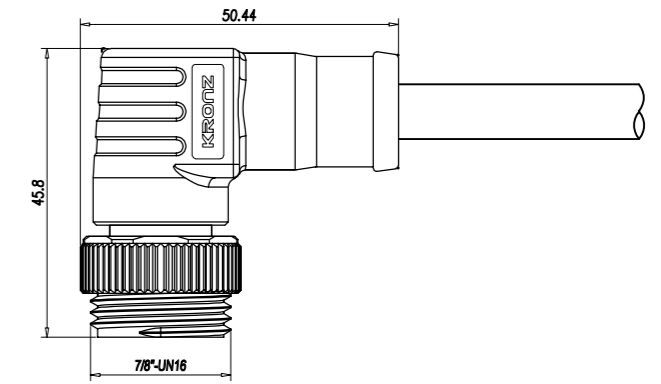
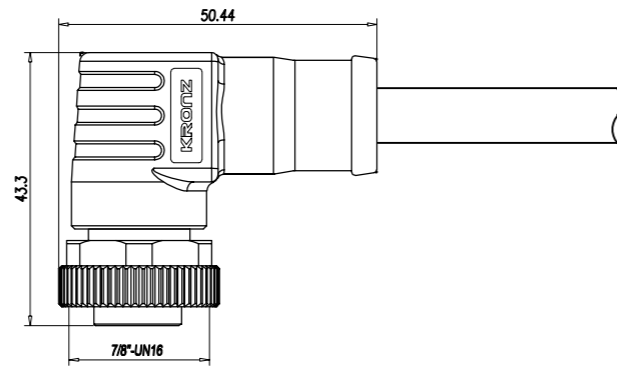

技术参数

插头	7/8" -16UN	绝缘阻抗	≥ 100MΩ
连接螺母材料	合金, 铜锌, 镀镍	接触阻抗	≤ 5mΩ
触点材料	合金, 铜锌, 镀金	污染等级	3
触头载体材料	塑料, PA, 黑色	使用环境温度	-25~+85°C
夹紧基体材料	塑料, TPU, 黑色	机械寿命周期	>100 插拔次数
密封材料	FPM/FKM	防护等级	IP67

技术参数

插头	7/8" -16UN	绝缘阻抗	≥ 100MΩ
连接螺母材料	合金, 铜锌, 镀镍	接触阻抗	≤ 5mΩ
触点材料	合金, 铜锌, 镀金	污染等级	3
触头载体材料	塑料, PA, 黑色	使用环境温度	-25~+85°C
夹紧基体材料	塑料, TPU, 黑色	机械寿命周期	>100 插拔次数
密封材料	FPM/FKM	防护等级	IP67

防呆接口	线序	码制	电流	电压	线规	角度	长度	订购型号
	1=GN/YE 2=BN 3=BU	A-CODE	8A	600V	3×0.15 (3×16AWG) 黑色 PVC	弯型	2M	M7803FA-2/P00K
							5M	M7803FA-5/P00K
							10M	M7803FA-10/P00K
	1=BK 2=BU 3=BN 4=WH	A-CODE	8A	600V	4×0.15 (4×16AWG) 黑色 PVC	弯型	2M	M7804FA-2/P00K
							5M	M7804FA-5/P00K
							10M	M7804FA-10/P00K
	1 = BK 2 = BU 3 = GN/YE 4 = BN 5 = WH	A-CODE	8A	600V	5×0.15 (5×16AWG) 黑色 PVC	弯型	2M	M7805FA-2/P00K
							5M	M7805FA-5/P00K
							10M	M7805FA-10/P00K

* 标准长度为 2/5/10 米, 可定制任意长度 *, 可选择电缆 P00K:PVC 黑色, P01K:PUR 黑色

防呆接口	线序	码制	电流	电压	线规	角度	长度	订购型号
	1=GN/YE 2=BN 3=BU	A-CODE	8A	600V	3×0.15 (3×16AWG) 黑色 PVC	弯型	2M	M7803MA-2/P00K
							5M	M7803MA-5/P00K
							10M	M7803MA-10/P00K
	1=BK 2=BU 3=BN 4=WH	A-CODE	8A	600V	4×0.15 (4×16AWG) 黑色 PVC	弯型	2M	M7804MA-2/P00K
							5M	M7804MA-5/P00K
							10M	M7804MA-10/P00K
	1 = BK 2 = BU 3 = GN/YE 4 = BN 5 = WH	A-CODE	8A	600V	5×0.15 (5×16AWG) 黑色 PVC	弯型	2M	M7805MA-2/P00K
							5M	M7805MA-5/P00K
							10M	M7805MA-10/P00K

* 标准长度为 2/5/10 米, 可定制任意长度 *, 可选择电缆 P00K:PVC 黑色, P01K:PUR 黑色

7/8" 法兰连接器, 母头, 板前锁紧

7/8" Panel Mount Connector, Female, Front fastened

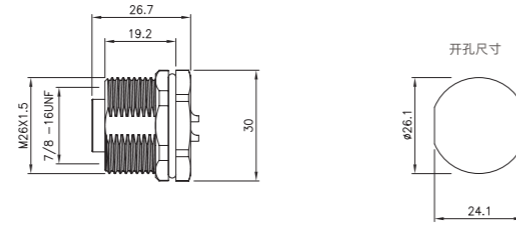

开孔尺寸

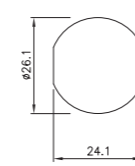

技术参数

插头	7/8" -16UN	绝缘阻抗	≥ 100MΩ
连接螺母材料	合金, 铜锌, 镀镍	接触阻抗	≤ 5mΩ
触点材料	合金, 铜锌, 镀金	污染等级	3
触头载体材料	塑料, PA, 黑色	使用环境温度	-25~+85°C
夹紧基体材料	合金, 铜锌, 镀镍	机械寿命周期	>100 插拔次数
密封材料	FPM/FKM	防护等级	IP67

防呆接口	连接方式	码制	电流	电压	角度	连接类型	订购型号
	板前锁紧	A-CODE	9A	300V	直型	预留焊杯型	F7803F-SF/M26C
	板前锁紧	A-CODE	9A	300V	直型	预留焊杯型	F7804F-SF/M26C
	板前锁紧	A-CODE	9A	300V	直型	预留焊杯型	F7805F-SF/M26C
	板前锁紧	A-CODE	9A	300V	直型	预留焊杯型	F7806F-SF/M26C

7/8" 法兰连接器, 公头, 板前锁紧

7/8" Panel Mount Connector, Male, Front fastened

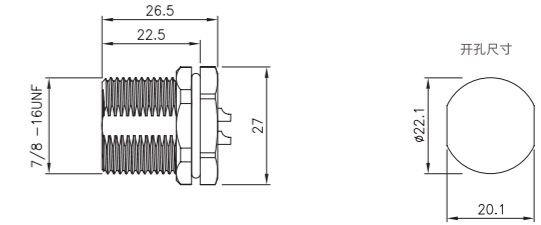

开孔尺寸

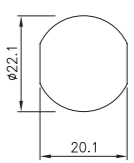

技术参数

插头	7/8" -16UN	绝缘阻抗	≥ 100MΩ
连接螺母材料	合金, 铜锌, 镀镍	接触阻抗	≤ 5mΩ
触点材料	合金, 铜锌, 镀金	污染等级	3
触头载体材料	塑料, PA, 黑色	使用环境温度	-25~+85°C
夹紧基体材料	合金, 铜锌, 镀镍	机械寿命周期	>100 插拔次数
密封材料	FPM/FKM	防护等级	IP67

防呆接口	连接方式	码制	电流	电压	角度	连接类型	订购型号
	板前锁紧	A-CODE	9A	300V	直型	预留焊杯型	F7803M-SF/78C
	板前锁紧	A-CODE	9A	300V	直型	预留焊杯型	F7804M-SF/78C
	板前锁紧	A-CODE	9A	300V	直型	预留焊杯型	F7805M-SF/78C
	板前锁紧	A-CODE	9A	300V	直型	预留焊杯型	F7808M-SF/78C

7/8" 法兰连接器, 母头, 板后锁紧
7/8" Panel Mount Connector, Female, Rear fastened

7/8" 法兰连接器, 公头, 板后锁紧
7/8" Panel Mount Connector, Male, Rear fastened

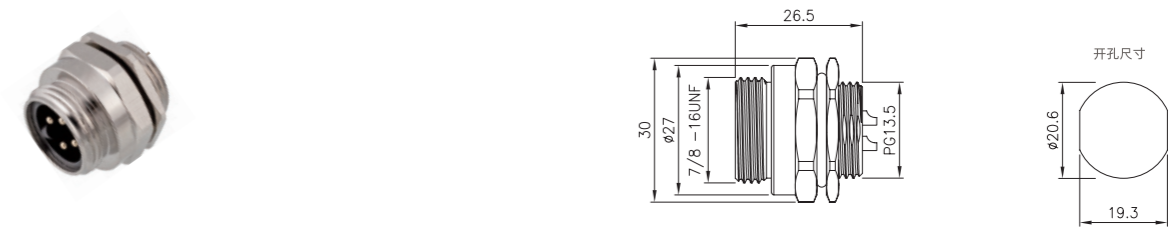
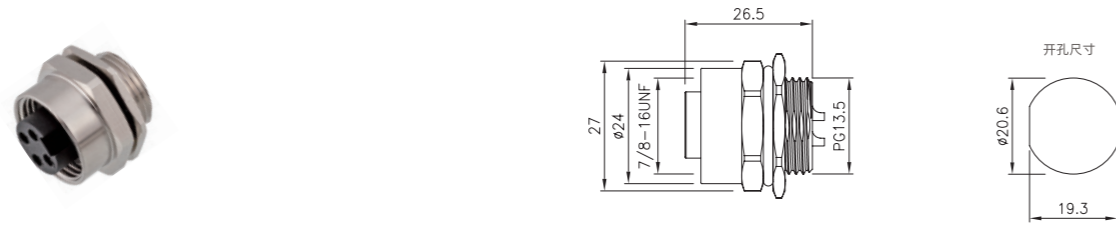

技术参数

插头	7/8" -16UN	绝缘阻抗	≥ 100MΩ
连接螺母材料	合金, 铜锌, 镀镍	接触阻抗	≤ 5mΩ
触点材料	合金, 铜锌, 镀金	污染等级	3
触头载体材料	塑料, PA, 黑色	使用环境温度	-25~+85°C
夹紧基体材料	合金, 铜锌, 镀镍	机械寿命周期	>100 插拔次数
密封材料	FPM/FKM	防护等级	IP67

技术参数

插头	7/8" -16UN	绝缘阻抗	≥ 100MΩ
连接螺母材料	合金, 铜锌, 镀镍	接触阻抗	≤ 5mΩ
触点材料	合金, 铜锌, 镀金	污染等级	3
触头载体材料	塑料, PA, 黑色	使用环境温度	-25~+85°C
夹紧基体材料	合金, 铜锌, 镀镍	机械寿命周期	>100 插拔次数
密封材料	FPM/FKM	防护等级	IP67

防呆接口	连接方式	码制	电流	电压	角度	连接类型	订购型号
	板后锁紧	A-CODE	9A	300V	直型	预留焊杯型	F7803F-SR/13.5C
	板后锁紧	A-CODE	9A	300V	直型	预留焊杯型	F7804F-SR/13.5C
	板后锁紧	A-CODE	9A	300V	直型	预留焊杯型	F7805F-SR/13.5C
	板后锁紧	A-CODE	9A	300V	直型	预留焊杯型	F7806F-SR/13.5C

防呆接口	连接方式	码制	电流	电压	角度	连接类型	订购型号
	板后锁紧	A-CODE	9A	300V	直型	预留焊杯型	F7803M-SR/13.5C
	板后锁紧	A-CODE	9A	300V	直型	预留焊杯型	F7804M-SR/13.5C
	板后锁紧	A-CODE	9A	300V	直型	预留焊杯型	F7805M-SR/13.5C
	板后锁紧	A-CODE	9A	300V	直型	预留焊杯型	F7808M-SR/13.5C

分支器

优势

- 灵活分配信号或电源，支持一进多出，简化复杂布线结构。
- 紧凑设计，节省控制柜或设备内部空间。
- 支持信号、电源的高效传输，适配不同领域应用。

特点

- 防护等级 :IP67 防水防尘，适应恶劣环境。



电路代码

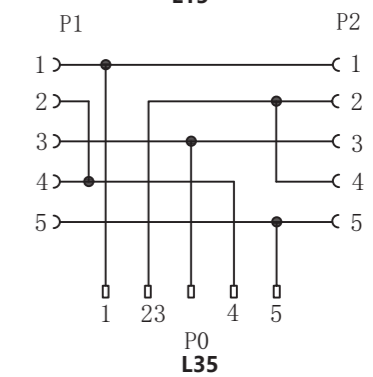
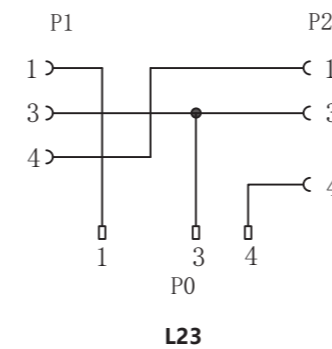
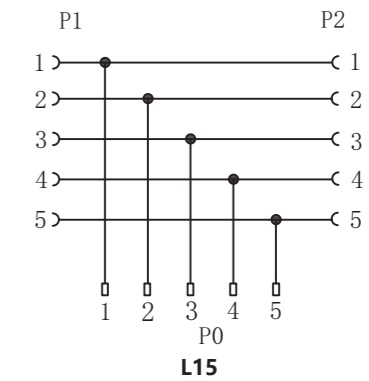
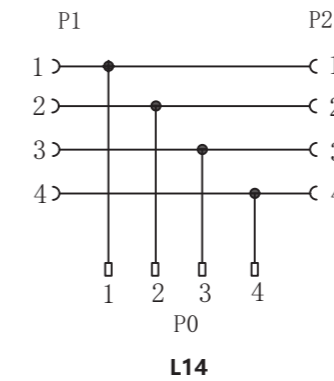
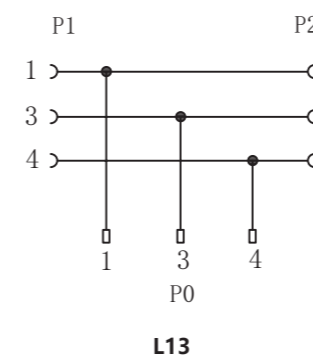
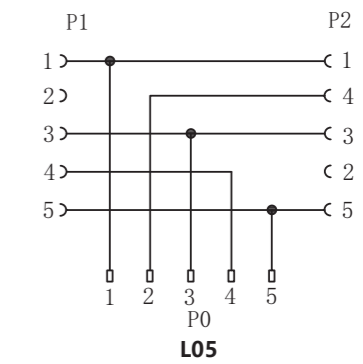
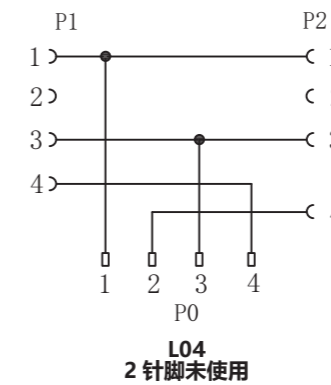
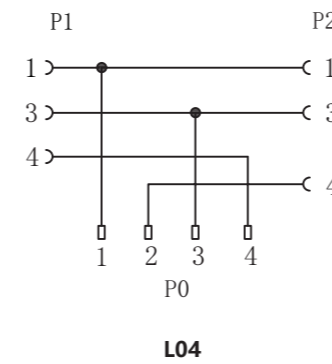

** 更多电路订制，咨询相关技术人员

Y 型分支器命名规则

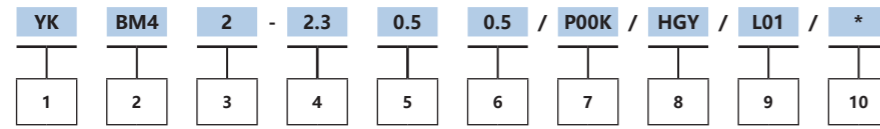

编号	名称	代码及含义
1	系列	YK: YK 系列 Y 型分支器 YW: YW 系列 Y 型分支器 YV: YV 系列 Y 型分支器
2	P0 接口	空白 = M12 B=M8
2		空白 = 散线 M: 公头直型、F: 母头直型、MA: 公头弯型、FA: 母头弯型
2	芯数	3:3PIN、4:4PIN、5:5PIN
3	L0	空白 = 前端不带电缆 * = 自定义主电缆长度 (M)，以 0.1 为增量，最短长度 0.2M
4	P1、P2 接口	2.3=2*3 芯散线 2.4=2*4 芯散线 2F=2*M12 母头 2M=2*M12 公头 2MA=2* 公头弯型 2FA=2* 母头弯型 2MF=M12 公头 +M12 母 2BF=2*M8 母头 2BM=2*M8 公头 2BMF=M8 公头 +M8 母 2BFM=M8 母 +M8 公 MBF=M12 公 +M8 母 MBM=M12 公 +M8 公 BMF=M8 公 +M12 母 BFM=M8 母 +M12 公 备注: 2= 分支 1 和分支 2 同为直型或弯, 不同外形组合相应代码隔断
4	芯数	3=3P、4=4P、5=5P
5	L1	空白 = 分支 1 不带电缆 * = 自定义分支 1 电缆长度 (M)，以 0.1 为增量，最短长度 0.2M
6	L2	空白 = 分支 2 不带电缆 * = 自定义分支 2 电缆长度 (M)，以 0.1 为增量，最短长度 0.2M
7	外被材质	P00K:PVC, 不带屏蔽, 黑色 P01K:PUR, 不带屏蔽, 黑色 P00KGY=PVC, 灰色 P01KGY=PUR, 灰色 S00K:PVC, 带屏蔽, 黑色 S01K:PUR, 带屏蔽, 黑色 ... 其他
8	包胶颜色	空白 = 黑色、HGY= 灰色包胶、HYE= 黄色包胶
9	电路	L04、L05、L13、L14、L15、L35... 其他
10	客户定制	定制产品代码

YW 系列 宽型 - 中心间距 21mm

YWM*-2F*/L**

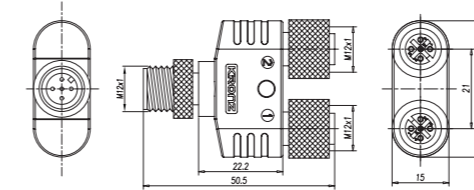

YWF*-2M*/L**

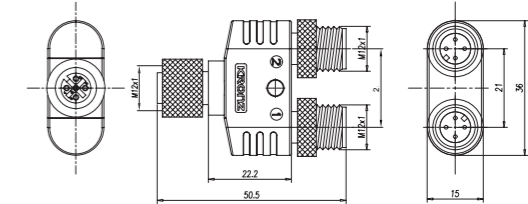

YW 系列 前端出线

YW*-L0-2BF*/* 线缆种类 */L**

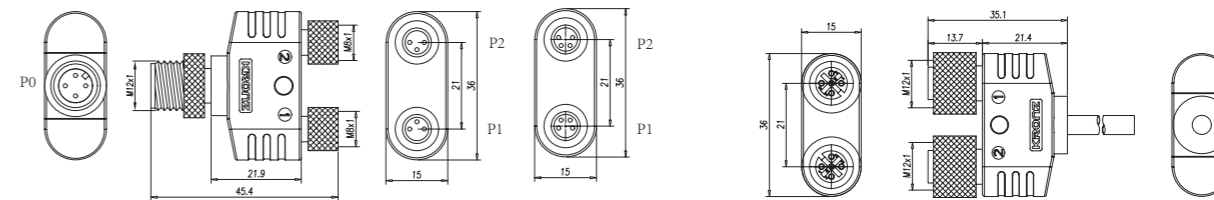

YWM*-2BF*/L**

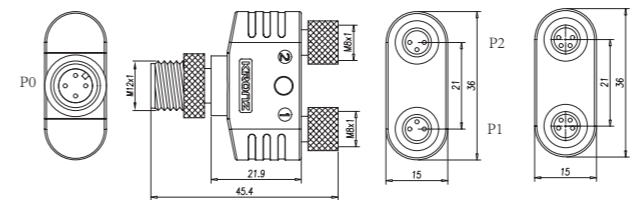

YK 系列 M12 尾端出线式

YKM*-2F*-L1-L2/* 线缆种类 */L**

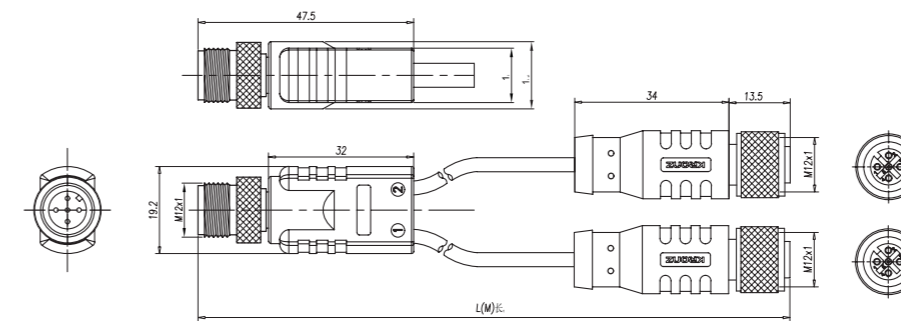

尾端出线可自由组合

- (1) 散线
- (2) M8/M12 公母直型 / 弯型插头

YK 系列 M8 尾端出线式

YKBM*-2BF*-L1-L2/* 线缆种类 */L**

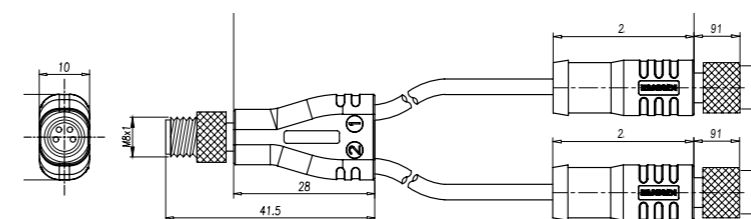

尾端出线可自由组合

- (1) 散线
- (2) M8 公母直型 / 弯型插头

YK 系列两端出线式

YKBM*-2BF*-L1-L2/* 线缆种类 */L**

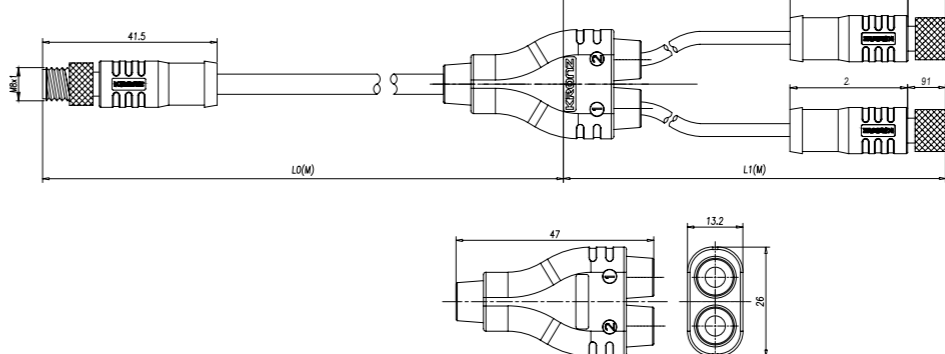

前端 / 尾端出线可自由组合

- (1) 散线
- (2) M8/M12 公母直型 / 弯型插头

M12 YW 型分支器

Y-distributor, male connector M12 x 1 – 2 female connectors M12 x 1

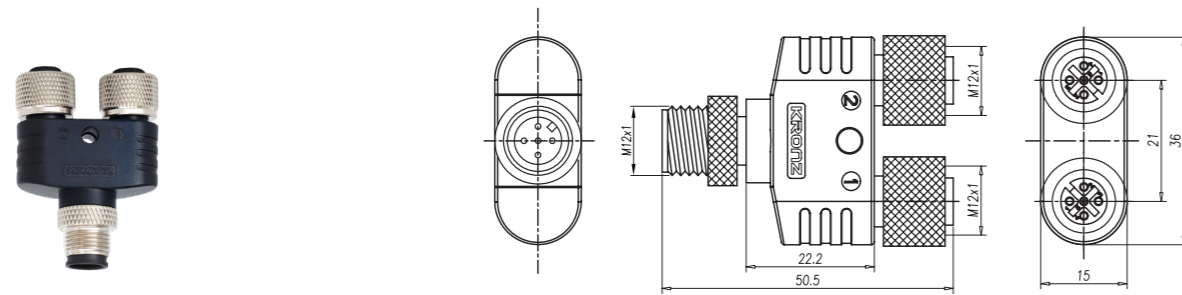

技术参数

执行标准	IEC 61076-2-101	绝缘阻抗	≥ 100MΩ
连接螺母材料	合金, 铜锌, 镀镍	接触阻抗	≤ 5mΩ
触点材料	合金, 铜锌, 镀金	污染等级	3
触头载体材料	塑料, PA, 黑色	使用环境温度	-25~+85°C
夹紧基体材料	塑料, TPU, 黑色	机械寿命周期	>100 插拔次数
密封材料	FPM/FKM	防护等级	IP67

电路	码制	电流	电压	针脚数	订购型号
	A-CODE	4A	250V	Male (4 pins), 2×Female (2 pins each)	YWM4-2F3/L04
	A-CODE	4A	250V	Male (5 pins), 2×Female (2 pins each)	YWM5-2F4/L05
	A-CODE	4A	250V	Male (3 pins), 2×Female (2 pins each)	YWM3-2F3/L13
	A-CODE	4A	250V	Male (4 pins), 2×Female (2 pins each)	YWM4-2F4/L14

* 更多电路定制, 咨询相关技术人员

M12 YW 型分支器

M12 Y-distributor, male connector M12 x 1 – 2 female connectors M12 x 1

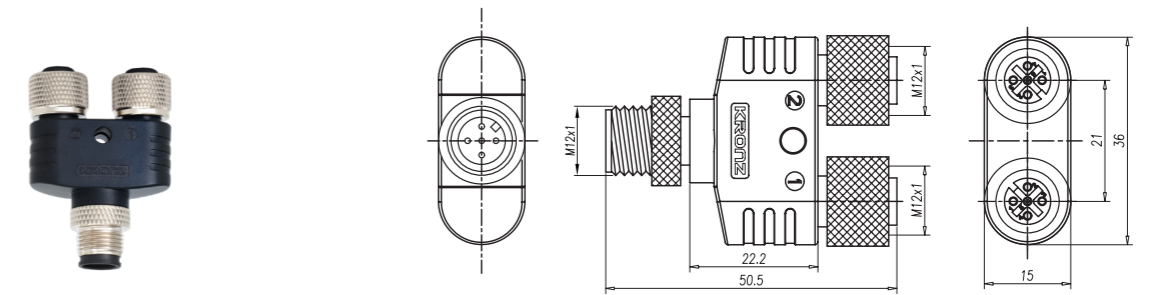

技术参数

执行标准	IEC 61076-2-101	绝缘阻抗	≥ 100MΩ
连接螺母材料	合金, 铜锌, 镀镍	接触阻抗	≤ 5mΩ
触点材料	合金, 铜锌, 镀金	污染等级	3
触头载体材料	塑料, PA, 黑色	使用环境温度	-25~+85°C
夹紧基体材料	塑料, TPU, 黑色	机械寿命周期	>100 插拔次数
密封材料	FPM/FKM	防护等级	IP67

电路	码制	电流	电压	针脚视图	订购型号
	A-CODE	4A	250V	Male (5 pins), 2×Female (2 pins each)	YWM5-2F5/L15
	A-CODE	4A	250V	Male (5 pins), 2×Female (2 pins each)	YWM5-2F5/L35
	A-CODE	4A	250V	Male (3 pins), 2×Female (2 pins each)	YWM3-2F3/L23

* 更多电路定制, 咨询相关技术人员

M12 YW 型分支器

Y-distributor, female connector M12 x 1 – 2 male connectors M12 x 1

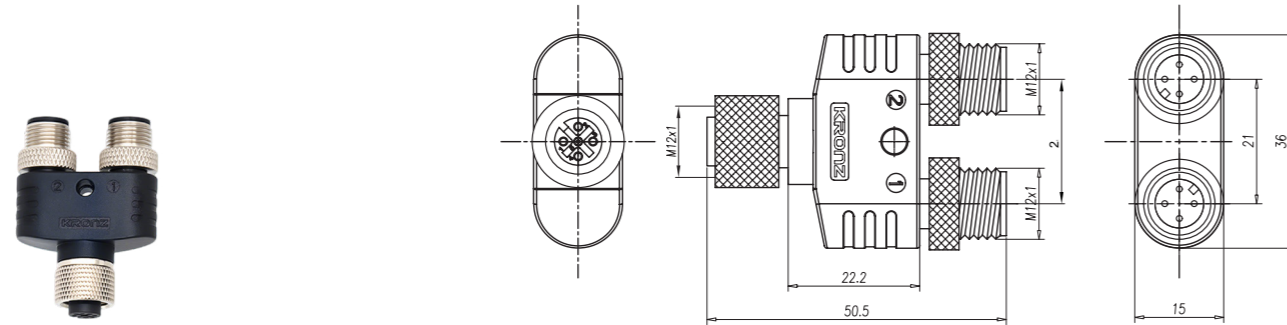

M12 YW 型分支器

M12 Y-distributor, female connector M12 x 1 – 2 male connectors M12 x 1

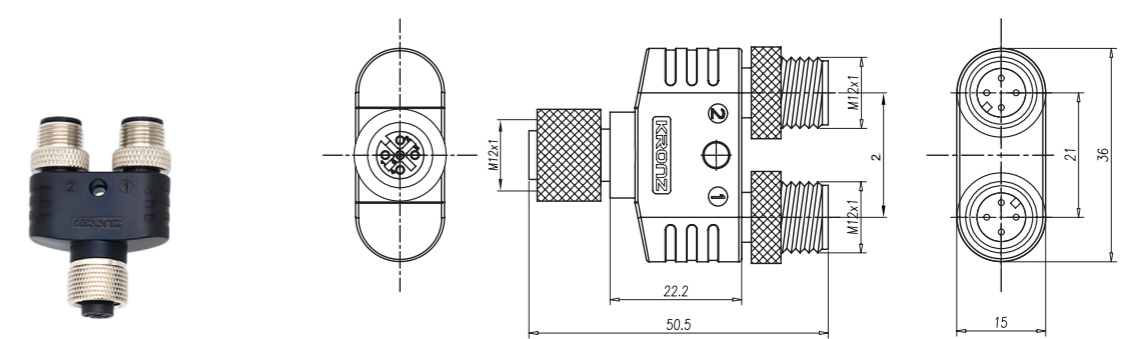

技术参数

执行标准	IEC 61076-2-101	绝缘阻抗	≥ 100MΩ
连接螺母材料	合金, 铜锌, 镀镍	接触阻抗	≤ 5mΩ
触点材料	合金, 铜锌, 镀金	污染等级	3
触头载体材料	塑料, PA, 黑色	使用环境温度	-25~+85°C
夹紧基体材料	塑料, TPU, 黑色	机械寿命周期	>100 插拔次数
密封材料	FPM/FKM	防护等级	IP67

技术参数

执行标准	IEC 61076-2-101	绝缘阻抗	≥ 100MΩ
连接螺母材料	合金, 铜锌, 镀镍	接触阻抗	≤ 5mΩ
触点材料	合金, 铜锌, 镀金	污染等级	3
触头载体材料	塑料, PA, 黑色	使用环境温度	-25~+85°C
夹紧基体材料	塑料, TPU, 黑色	机械寿命周期	>100 插拔次数
密封材料	FPM/FKM	防护等级	IP67

电路	码制	电流	电压	针脚数	订购型号
	A-CODE	4A	250V		YWF4-2M3/L04
	A-CODE	4A	250V		YWF5-2M4/L05
	A-CODE	4A	250V		YWF3-2M3/L13
	A-CODE	4A	250V		YWF4-2M4/L14

*更多电路定制, 咨询相关技术人员

电路	码制	电流	电压	针脚视图	订购型号
	A-CODE	4A	250V		YWF5-2M5/L15
	A-CODE	4A	250V		YWF5-2M5/L35
	A-CODE	4A	250V		YWF3-2M3/L23

*更多电路定制, 咨询相关技术人员

M12 YW 型分支器

Y-distributor, male connector M12 x 1 – 2 female connectors M8 x 1

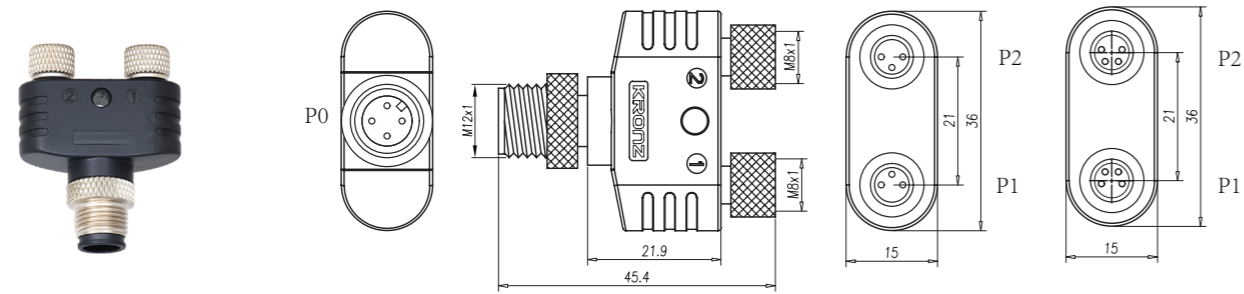

技术参数

执行标准	IEC 61076-2-101	绝缘阻抗	≥ 100MΩ
连接螺母材料	合金, 铜锌, 镀镍	接触阻抗	≤ 5mΩ
触点材料	合金, 铜锌, 镀金	污染等级	3
触头载体材料	塑料, PA, 黑色	使用环境温度	-25~+85°C
夹紧基体材料	塑料, TPU, 黑色	机械寿命周期	>100 插拔次数
密封材料	FPM/FKM	防护等级	IP67

电路	码制	电流	电压	针脚数	订购型号
<p>L04</p>	A-CODE	2A	60V	Male 2×Female	YWM4-2BF3/L04
<p>L04</p>	A-CODE	2A	60V	Male 2×Female	YWM4-2BF4/L04 (M8 2 针脚不接)
<p>L13</p>	A-CODE	2A	60V	Male 2×Female	YWM3-2BF3/L13
<p>L14</p>	A-CODE	2A	60V	Male 2×Female	YWM4-2BF4/L14

* 更多电路定制, 咨询相关技术人员

M12 YW 型分支器

M12 Y-distributor, male connector M12 x 1 – 2 female connectors M8 x 1

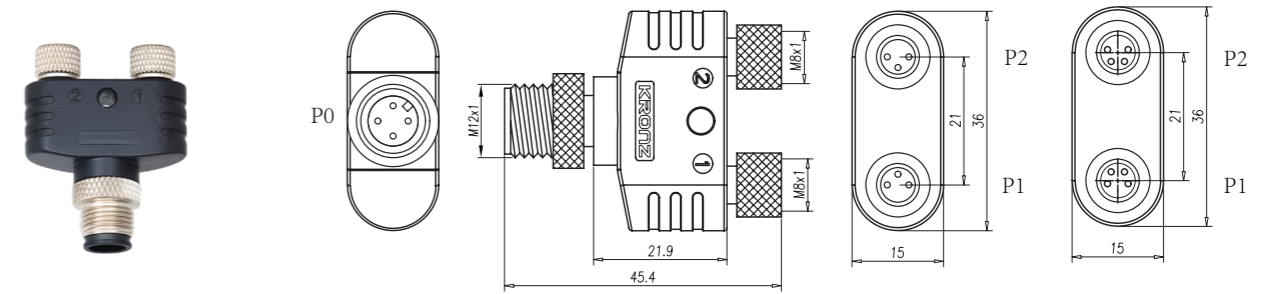

技术参数

执行标准	IEC 61076-2-101	绝缘阻抗	≥ 100MΩ
连接螺母材料	合金, 铜锌, 镀镍	接触阻抗	≤ 5mΩ
触点材料	合金, 铜锌, 镀金	污染等级	3
触头载体材料	塑料, PA, 黑色	使用环境温度	-25~+85°C
夹紧基体材料	塑料, TPU, 黑色	机械寿命周期	>100 插拔次数
密封材料	FPM/FKM	防护等级	IP67

电路	码制	电流	电压	针脚视图	订购型号
<p>L23</p>	A-CODE	2A	60V	Male 2×Female	YWM3-2F3/L23

* 更多电路定制, 咨询相关技术人员

M12 YW 型分支器

Y-distributor, male connector M12 x 1 – 2 female connectors M12 x 1

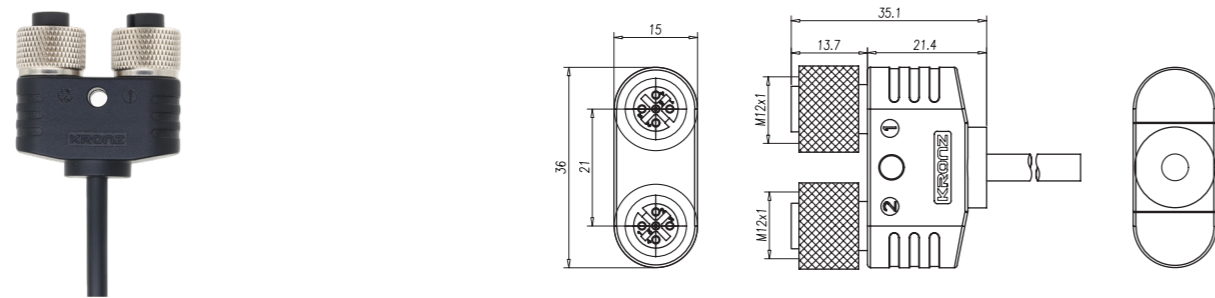

M12 YW 型分支器

M12 Y-distributor, male connector M12 x 1 – 2 female connectors M12 x 1

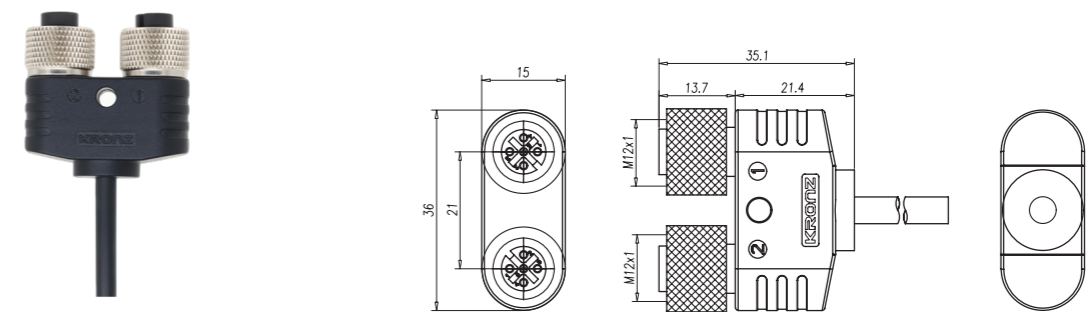

技术参数

执行标准	IEC 61076-2-101	绝缘阻抗	≥ 100MΩ
连接螺母材料	合金, 铜锌, 镀镍	接触阻抗	≤ 5mΩ
触点材料	合金, 铜锌, 镀金	污染等级	3
触头载体材料	塑料, PA, 黑色	使用环境温度	-25~+85°C
夹紧基体材料	塑料, TPU, 黑色	机械寿命周期	>100 插拔次数
密封材料	FPM/FKM	防护等级	IP67

技术参数

执行标准	IEC 61076-2-101	绝缘阻抗	≥ 100MΩ
连接螺母材料	合金, 铜锌, 镀镍	接触阻抗	≤ 5mΩ
触点材料	合金, 铜锌, 镀金	污染等级	3
触头载体材料	塑料, PA, 黑色	使用环境温度	-25~+85°C
夹紧基体材料	塑料, TPU, 黑色	机械寿命周期	>100 插拔次数
密封材料	FPM/FKM	防护等级	IP67

电路	码制	电流	电压	针脚数	长度	线缆	订购型号
<p>L04</p>	A-CODE	4A	250V	<p>2×Female</p>	0.5M	PVC	YW4-0.5-2F3/P00K/L04
					2M	PVC	YW4-2-2F3/P00K/L04
					0.5M	PUR	YW4-0.5-2F3/P01K/L04
					2M	PUR	YW4-2-2F3/P01K/L04
<p>L05</p>	A-CODE	4A	250V	<p>2×Female</p>	0.5M	PVC	YW5-0.5-2F4/P00K/L05
					2M	PVC	YW5-2-2F4/P00K/L05
					0.5M	PUR	YW5-0.5-2F4/P01K/L05
					2M	PUR	YW5-2-2F4/P01K/L05
<p>L13</p>	A-CODE	4A	250V	<p>2×Female</p>	0.5M	PVC	YW3-0.5-2F3/P00K/L13
					2M	PVC	YW3-2-2F3/P00K/L13
					0.5M	PUR	YW3-0.5-2F3/P01K/L13
					2M	PUR	YW3-2-2F3/P01K/L13
<p>L14</p>	A-CODE	4A	250V	<p>2×Female</p>	0.5M	PVC	YW4-0.5-2F4/P00K/L14
					2M	PVC	YW4-2-2F4/P00K/L14
					0.5M	PUR	YW4-0.5-2F4/P01K/L14
					2M	PUR	YW4-2-2F4/P01K/L14

电路	码制	电流	电压	针脚数	长度	线缆	订购型号
<p>L15</p>	A-CODE	4A	250V	<p>2×Female</p>	0.5M	PVC	YW5-0.5-2F5/P00K/L15
					2M	PVC	YW5-2-2F5/P00K/L15
					0.5M	PUR	YW5-0.5-2F5/P01K/L15
					2M	PUR	YW5-2-2F5/P01K/L15
<p>L35</p>	A-CODE	4A	250V	<p>2×Female</p>	0.5M	PVC	YW5-0.5-2F5/P00K/L35
					2M	PVC	YW5-2-2F5/P00K/L35
					0.5M	PUR	YW5-0.5-2F5/P01K/L35
					2M	PUR	YW5-2-2F5/P01K/L35
<p>L23</p>	A-CODE	4A	250V	<p>2×Female</p>	0.5M	PVC	YW3-0.5-2F3/P00K/L23
					2M	PVC	YW3-2-2F3/P00K/L23
					0.5M	PUR	YW3-0.5-2F3/P01K/L23
					2M	PUR	YW3-2-2F3/P01K/L23

* 标准长度为 0.5/2/5 米, 可定制任意长度 * 可选择电缆 P00K:PVC 黑色, P01K:PUR 黑色;
* 更多型号组和及电路定制, 咨询相关技术人员

M12 YK 型分支器

Y-distributor, male connector M12 x 1 – 2 female connectors M12 x 1

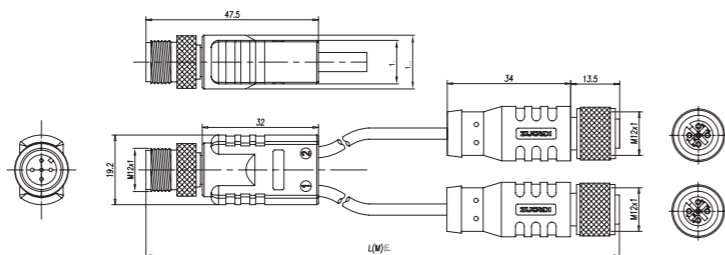

技术参数

执行标准	IEC 61076-2-101	绝缘阻抗	≥ 100MΩ
连接螺母材料	合金, 铜锌, 镀镍	接触阻抗	≤ 5mΩ
触点材料	合金, 铜锌, 镀金	污染等级	3
触头载体材料	塑料, PA, 黑色	使用环境温度	-25~+85°C
夹紧基体材料	塑料, TPU, 黑色	机械寿命周期	>100 插拔次数
密封材料	FPM/FKM	防护等级	IP67

电路	电流	电压	针脚数	长度	线缆	订购型号
<p>L04</p>	4A	250V	<p>Male</p> <p>2xFemale</p>	0.2M	PVC	YKM4-2F3-0.2-0.2/P00K/L04
				2M	PVC	YKM4-2F3-2-2/P00K/L04
				0.2M	PUR	YKM4-2F3-0.2-0.2/P01K/L04
				2M	PUR	YKM4-2F3-2-2/P01K/L04
<p>L05</p>	4A	250V	<p>Male</p> <p>2xFemale</p>	0.2M	PVC	YKM5-2F4-0.2-0.2/P00K/L05
				2M	PVC	YKM5-2F4-2-2/P00K/L05
				0.2M	PUR	YKM5-2F4-0.2-0.2/P01K/L05
				2M	PUR	YKM5-2F4-2-2/P01K/L05
<p>L14</p>	4A	250V	<p>Male</p> <p>2xFemale</p>	0.2M	PVC	YKM4-2F4-0.2-0.2/P00K/L14
				2M	PVC	YKM4-2F4-2-2/P00K/L14
				0.2M	PUR	YKM4-2F4-0.2-0.2/P01K/L14
				2M	PUR	YKM4-2F4-2-2/P01K/L14
<p>L15</p>	4A	250V	<p>Male</p> <p>2xFemale</p>	0.2M	PVC	YKM5-2F5-0.2-0.2/P00K/L15
				2M	PVC	YKM5-2F5-2-2/P00K/L15
				0.2M	PUR	YKM5-2F5-0.2-0.2/P01K/L15
				2M	PUR	YKM5-2F5-2-2/P01K/L15

* 标准长度为 0.2/2/5 米, 可定制任意长度 *;
 可选择电缆 P00K=PVC 黑色;P00KGY=PVC 灰色; P01K=PUR 黑色;P01KGY=PUR 灰色; 参考电缆代码
 *HGY= 灰色包胶
 *更多型号组和及电路定制, 咨询相关技术人员

M8 YK 型分支器

Y-distributor, male connector M8 x 1 – 2 female connectors M8 x 1

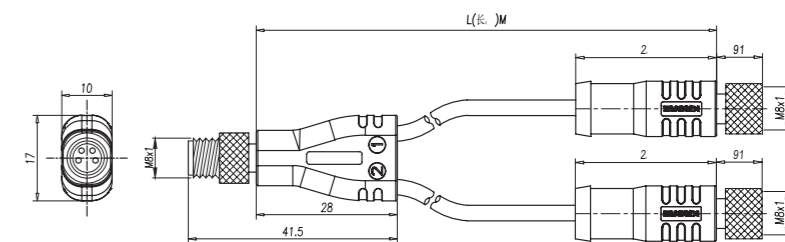

技术参数

执行标准	IEC 61076-2-104	绝缘阻抗	≥ 100MΩ
连接螺母材料	合金, 铜锌, 镀镍	接触阻抗	≤ 5mΩ
触点材料	合金, 铜锌, 镀金	污染等级	3
触头载体材料	塑料, PA, 黑色	使用环境温度	-25~+85°C
夹紧基体材料	塑料, TPU, 黑色	机械寿命周期	>100 插拔次数
密封材料	FPM/FKM	防护等级	IP67

电路	电流	电压	针脚数	长度	线缆	订购型号
<p>L04</p>	2A	60V	<p>Male</p> <p>2xFemale</p>	0.2M	PVC	YKBM4-2BF3-0.2-0.2/P00KGY/HGY/L04
				2M	PVC	YKBM4-2BF3-2-2/P00KGY/HGY/L04
				0.2M	PUR	YKBM4-2BF3-0.2-0.2/P01KGY/HGY/L04
				2M	PUR	YKBM4-2BF3-2-2/P01KGY/HGY/L04
<p>L05</p>	2A	60V	<p>Male</p> <p>2xFemale</p>	0.2M	PVC	YKBM4-2BF4-0.2-0.2/P00KGY/HGY/L04
				2M	PVC	YKBM4-2BF4-2-2/P00KGY/HGY/L04
				0.2M	PUR	YKBM4-2BF4-0.2-0.2/P01KGY/HGY/L04
				2M	PUR	YKBM4-2BF4-2-2/P01KGY/HGY/L04
<p>L13</p>	2A	60V	<p>Male</p> <p>2xFemale</p>	0.2M	PVC	YKBM3-2BF3-0.2-0.2/P00KGY/HGY/L13
				2M	PVC	YKBM3-2BF3-2-2/P00KGY/HGY/L13
				0.2M	PUR	YKBM3-2BF3-0.2-0.2/P01KGY/HGY/L13
				2M	PUR	YKBM3-2BF3-2-2/P01KGY/HGY/L13
<p>L14</p>	2A	60V	<p>Male</p> <p>2xFemale</p>	0.2M	PVC	YKBM4-2BF4-0.2-0.2/P00KGY/HGY/L14
				2M	PVC	YKBM4-2BF4-2-2/P00KGY/HGY/L14
				0.2M	PUR	YKBM4-2BF4-0.2-0.2/P01KGY/HGY/L14
				2M	PUR	YKBM4-2BF4-2-2/P01KGY/HGY/L14

* 标准长度为 0.2/2/5 米, 可定制任意长度 *;
 可选择电缆 P00K=PVC 黑色;P00KGY=PVC 灰色; P01K=PUR 黑色;P01KGY=PUR 灰色; 参考电缆代码
 *HGY= 灰色包胶
 *更多型号组和及电路定制, 咨询相关技术人员

M12 YK 型分支器

Y-distributor, male connector M12 x 1 – 2 female connectors M12 x 1

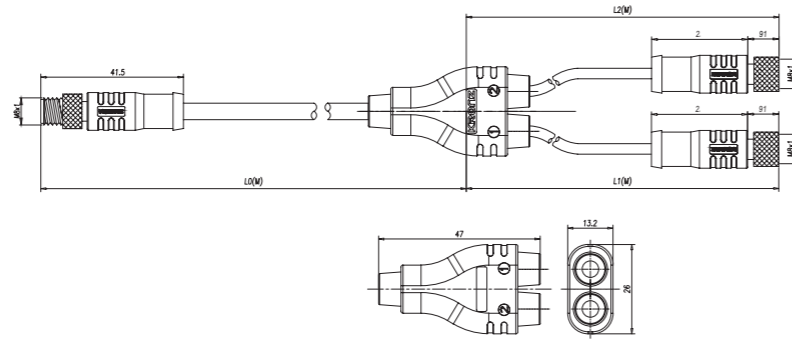

技术参数

执行标准	IEC 61076-2-101	绝缘阻抗	≥ 100MΩ
连接螺母材料	合金, 铜锌, 镀镍	接触阻抗	≤ 5mΩ
触点材料	合金, 铜锌, 镀金	污染等级	3
触头载体材料	塑料, PA, 黑色	使用环境温度	-25~+85°C
夹紧基体材料	塑料, TPU, 黑色	机械寿命周期	>100 插拔次数
密封材料	FPM/FKM	防护等级	IP67

电路	电流	电压	针脚数	长度	线缆	订购型号
<p>L04</p>	2A	60V	M8 公头 4P M8 母头 3P	L0=2M L1/L2=0.5M	PVC	YKBM4-2-2BF3-0.5-0.5/P00K/L04
				L0=5M L1/L2=0.5M	PVC	YKBM4-5-2BF3-0.5-0.5/P00K/L04
				L0=2M L1/L2=0.5M	PUR	YKBM4-2-2BF3-0.5-0.5/P01K/L04
				L0=5M L1/L2=0.5M	PUR	YKBM4-5-2BF3-0.5-0.5/P01K/L04
<p>L04</p>	4A	250V		L0=2M L1/L2=0.5M	PVC	YKM4-2-2F3-0.5-0.5/P00K/L04
				L0=5M L1/L2=0.5M	PVC	YKM4-5-2F3-0.5-0.5/P00K/L04
				L0=2M L1/L2=0.5M	PUR	YKM4-2-2F3-0.5-0.5/P01K/L04
				L0=5M L1/L2=0.5M	PUR	YKM4-5-2F3-0.5-0.5/P01K/L04

* 更多组合型号参照 Y 型命名规则
* 电路定制, 咨询相关技术人员

M12 T 型连接器 - 针 x2, M12x1, 孔, M12x1, 标准型

M12 T-distributor, 2 male connector M12 x 1 – female connectors M12 x 1

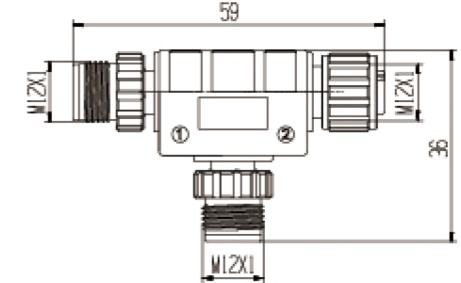
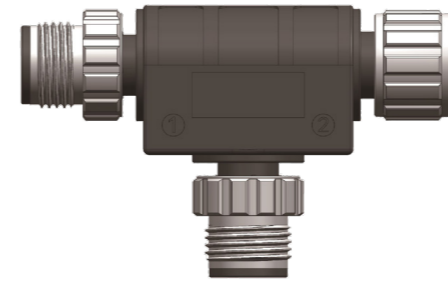

技术参数

执行标准	IEC 61076-2-101	绝缘阻抗	≥ 100MΩ
连接螺母材料	合金, 铜锌, 镀镍	接触阻抗	≤ 5mΩ
触点材料	合金, 铜锌, 镀金	污染等级	3
触头载体材料	塑料, PA, 黑色	使用环境温度	-25~+85°C
夹紧基体材料	塑料, TPU, 黑色	机械寿命周期	>100 插拔次数
密封材料	FPM/FKM	防护等级	IP67

电路	码制	电流	电压	针脚数	订购型号
<p>L13</p>	A-CODE	4A	250V	<p>2xMale Female</p>	TM3-FM3/L13R
<p>L14</p>	A-CODE	4A	250V	<p>2xMale Female</p>	TM4-FM4/L14R
<p>L15</p>	A-CODE	4A	250V	<p>2xMale Female</p>	TM5-FM5/L15R

M8 连接器

M12 连接器

7/8" 连接器

M8 连接器

M12 连接器

7/8" 连接器

分支器

现场总线连接器

分配器

分支器

现场总线连接器

分配器

工业以太网连接器

优势

- 高速稳定传输。
- 抗干扰能力强，全屏蔽结构确保数据完整性。
- 多种接线方式，适配不同施工场景与设备需求。
- 多种编码类型（A/D/X），防止误插，适配不同协议。
- 即插即用，支持现场快速安装与维护。

特点

- 线缆材质：PUR，PVC。
- 防护等级：IP67
- 编码可选。
- 屏蔽设计：360°全屏蔽，镀金触点降低信号损耗。



工业以太网预铸线缆命名规则

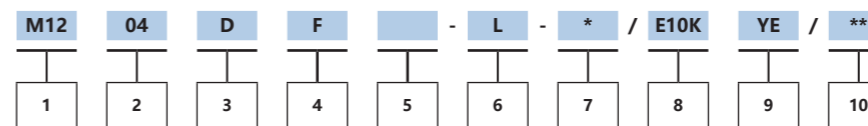

编号	名称	代码及含义
1	类型	M12=M12 M08=M8
2	针脚数量	04=4PIN 08=8PIN
3	码制	空白 = A-code D=D-code X=X-code
4	接口	F: 母头直型、M: 公头直型、FA: 母头弯型、MA: 公头弯型
5	螺母类型	空白 = 铜镀镍螺丝 T = 不锈钢螺丝
6	线缆长度	0.3=0.3M 0.5=0.5M 2=2M
7	双端插头	空白 = 单端插头 双端插头 = 预铸头规则参考单端部分
8	线缆代码	
9	电缆护套颜色	空白 = 标准色 YE= 黄色、GY= 灰色、BU= 蓝色、RD= 红色
10	**	生产批次号

** 双端预铸线缆命名规则为先孔座再针座，先预铸再法兰再 RJ45，先直头再弯头的原则命名

双端型号示例：

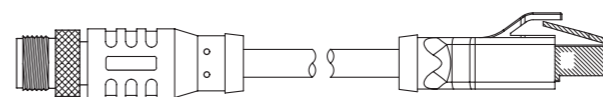

M1204DM- 0.5 -RJ45S / E10K

RJ45 预铸线缆命名规则

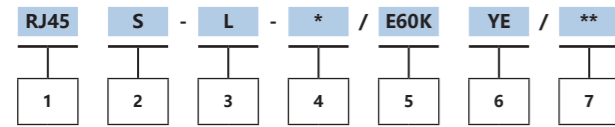

编号	名称	代码及含义
1	类型	RJ45= 标准 BRJ45= 卡扣向上 CRJ45= 卡扣向下 LRJ45= 直线型, 螺钉拧紧
2	屏蔽	空白 = 非屏蔽 RJ45 S= 屏蔽型 RJ45
3	线缆长度	0.3=0.3M 0.5=0.5M 2=2M
4	双端插头	空白: 单端插头 双端插头 = 预铸头规则参考单端部分
5	线缆代码	
6	电缆护套颜色	空白 = 标准色 YE= 黄色、GY= 灰色
7	**	生产批次号

双端型号示例:

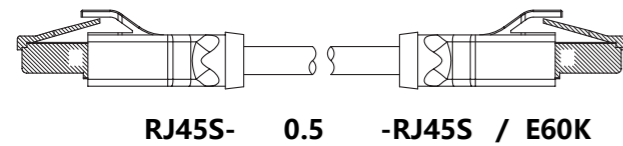

EtherNet/IP

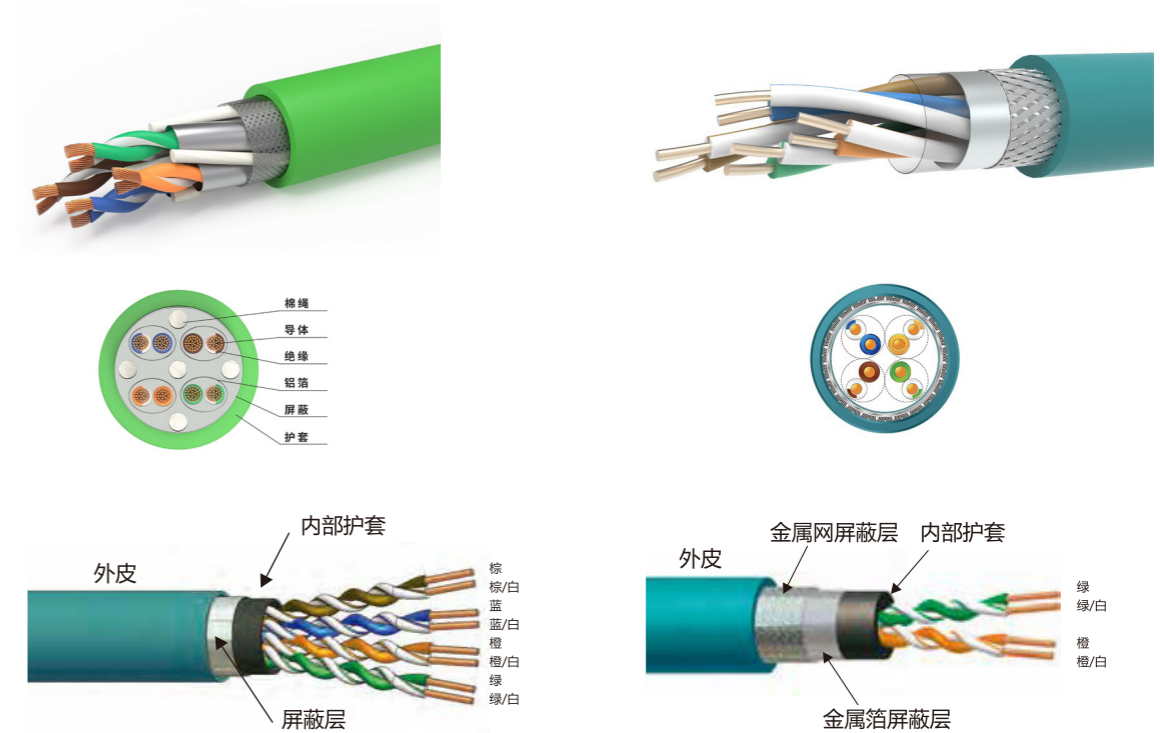

协议	数据参数	外皮		屏蔽类型	应用环境		后缀代码
	线缆	材质、颜色	外径		分类	安装方式	
Ethernet	4×2×26AWG	PVC/ 黄绿色	6.5mm±0.3	铝箔 + 镀锡金属网编织密度 ≥ 80%	CAT6A	固定安装	E60K
	4×2×26AWG	PUR/ 黄绿色	6.8mm±0.3		CAT6A	固定安装	E61K
	4×2×26AWG	PVC/ 黄绿色	7.6mm±0.3		CAT6A	拖链安装 ≥ 500 万次	E62K
	4×2×26AWG	PUR/ 黄绿色	7.7mm±0.3		CAT6A	拖链安装 ≥ 500 万次	E63K

*更多线缆定制, 咨询相关技术

M8 连接器

M12 连接器

7/8" 连接器

分支器

现场总线连接器

分配器

ProfiNet, EtherCAT

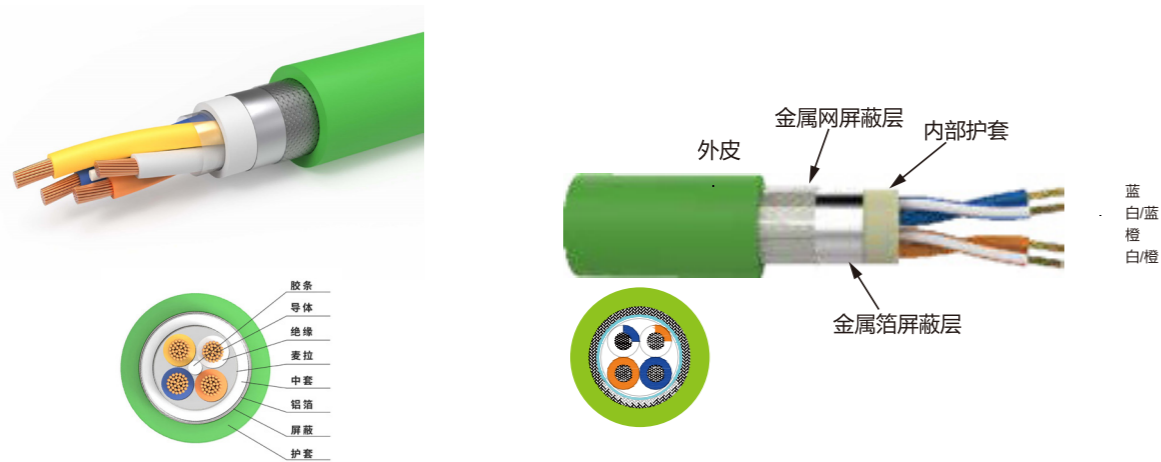

协议	数据参数		外皮		屏蔽类型	应用环境		后缀代码
	线缆	材质、颜色	外径	分类		安装方式		
Profinet/ EtherCat	4×22AWG	PVC/ 黄绿色	6.5mm±0.3	铝箔 + 镀锡金属网编织密度 ≥ 80%	CAT.5E	固定安装	E10K	
	4×22AWG	PUR/ 黄绿色	6.5mm±0.3		CAT.5E	固定安装	E11K	
	4×22AWG	PVC/ 黄绿色	6.5mm±0.3		CAT.5E	拖链安装 ≥ 500 万次	E12K	
	4×22AWG	PUR/ 黄绿色	6.7mm±0.3		CAT.5E	拖链安装 ≥ 500 万次	E13K	

*更多线缆定制, 咨询相关技术

M12 母头直型, 屏蔽, 以太网连接器
M12 Female Molded Cable, Straight

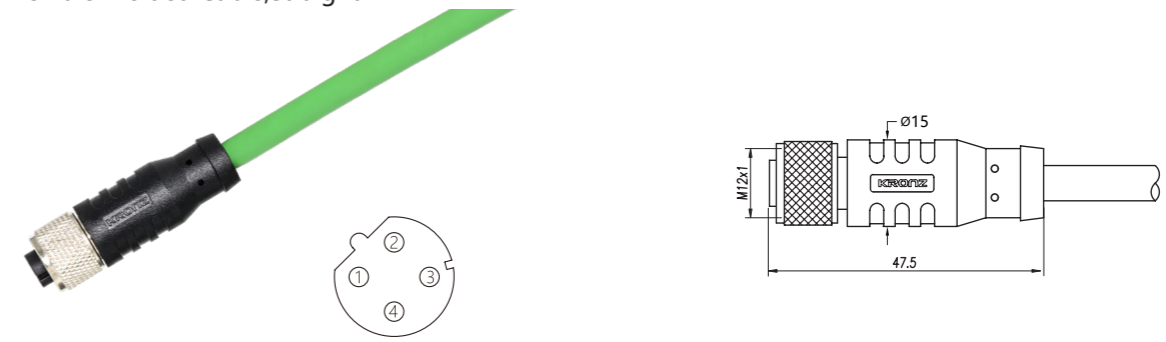

技术参数

执行标准	IEC 61076-2-101	绝缘阻抗	≥ 100MΩ
连接螺母材料	合金, 铜锌, 镀镍	接触阻抗	≤ 5mΩ
触点材料	合金, 铜锌, 镀金	污染等级	3
触头载体材料	塑料, PA, 黑色	使用环境温度	-25~+85°C
夹紧基体材料	塑料, PVC/TPU, 黑色	机械寿命周期	>100 插拔次数
密封材料	FPM/FKM	防护等级	IP67

协议	线序	码制	传输速率	电流	电压	线规	角度	长度	订购型号
Profinet	1 = Yellow(+tx) 2 = White(+rx) 3 = Orange(-tx) 4 = Blue(-rx)	D-CODE	CAT5E	4A	250V	4×0.34 (4×22AWG) 绿色屏蔽 PVC, OD=6.5	直型	2M	M1204DF-2/E10K
								5M	M1204DF-5/E10K
								10M	M1204DF-10/E10K
	1 = Yellow(+tx) 2 = White(+rx) 3 = Orange(-tx) 4 = Blue(-rx)	D-CODE	CAT5E	4A	250V	4×0.34 (4×22AWG) 绿色屏蔽 PUR, OD=6.5	直型	2M	M1204DF-2/E11K
								5M	M1204DF-5/E11K
								10M	M1204DF-10/E11K
	1 = Yellow(+tx) 2 = White(+rx) 3 = Orange(-tx) 4 = Blue(-rx)	D-CODE	CAT5E	4A	250V	4×0.34 (4×22AWG) 绿色屏蔽 拖链 PVC, OD=6.5	直型	2M	M1204DF-2/E12K
								5M	M1204DF-5/E12K
								10M	M1204DF-10/E12K
	1 = Yellow(+tx) 2 = White(+rx) 3 = Orange(-tx) 4 = Blue(-rx)	D-CODE	CAT5E	4A	250V	4×0.34 (4×22AWG) 绿色屏蔽 拖链 PUR, OD=6.7	直型	2M	M1204DF-2/E13K
								5M	M1204DF-5/E13K
								10M	M1204DF-10/E13K

M12 公头直型, 屏蔽, 以太网连接器

M12 Male Molded Cable, Straight

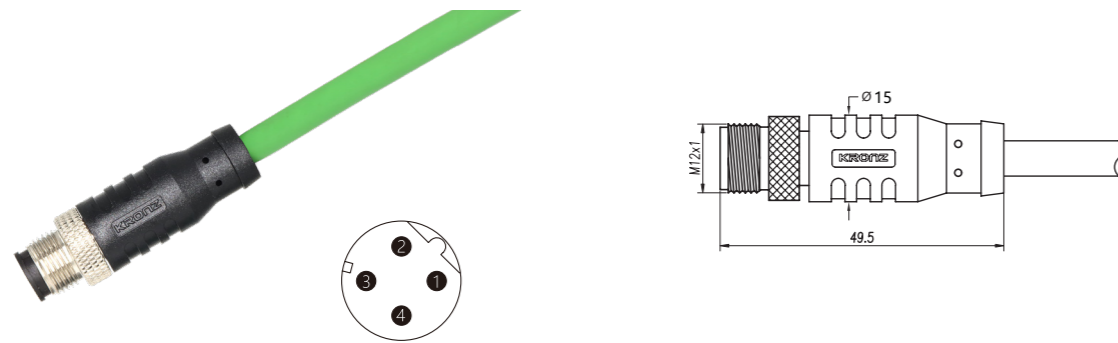

技术参数

执行标准	IEC 61076-2-101	绝缘阻抗	≥ 100MΩ
连接螺母材料	合金, 铜锌, 镀镍	接触阻抗	≤ 5mΩ
触点材料	合金, 铜锌, 镀金	污染等级	3
触头载体材料	塑料, PA, 黑色	使用环境温度	-25~+85°C
夹紧基体材料	塑料, PVC/TPU, 黑色	机械寿命周期	>100 插拔次数
密封材料	FPM/FKM	防护等级	IP67

协议	线序	码制	传输速率	电流	电压	线规	角度	长度	订购型号
Profinet	1 = Yellow(+tx) 2 = White(+rx) 3 = Orange(-tx) 4 = Blue(-rx)	D-CODE	CAT5E	4A	250V	4×0.34 (4×22AWG) 绿色屏蔽 PVC, OD=6.5	直型	2M	M1204DM-2/E10K
								5M	M1204DM-5/E10K
								10M	M1204DM-10/E10K
	1 = Yellow(+tx) 2 = White(+rx) 3 = Orange(-tx) 4 = Blue(-rx)	D-CODE	CAT5E	4A	250V	4×0.34 (4×22AWG) 绿色屏蔽 PUR, OD=6.5	直型	2M	M1204DM-2/E11K
								5M	M1204DM-5/E11K
								10M	M1204DM-10/E11K
	1 = Yellow(+tx) 2 = White(+rx) 3 = Orange(-tx) 4 = Blue(-rx)	D-CODE	CAT5E	4A	250V	4×0.34 (4×22AWG) 绿色屏蔽 拖链 PVC, OD=6.5	直型	2M	M1204DM-2/E12K
								5M	M1204DM-5/E12K
								10M	M1204DM-10/E12K
	1 = Yellow(+tx) 2 = White(+rx) 3 = Orange(-tx) 4 = Blue(-rx)	D-CODE	CAT5E	4A	250V	4×0.34 (4×22AWG) 绿色屏蔽 拖链 PUR, OD=6.7	直型	2M	M1204DM-2/E13K
								5M	M1204DM-5/E13K
								10M	M1204DM-10/E13K

M12 母头弯型, 屏蔽, 以太网连接器

M12 Female Molded Cable, Angled

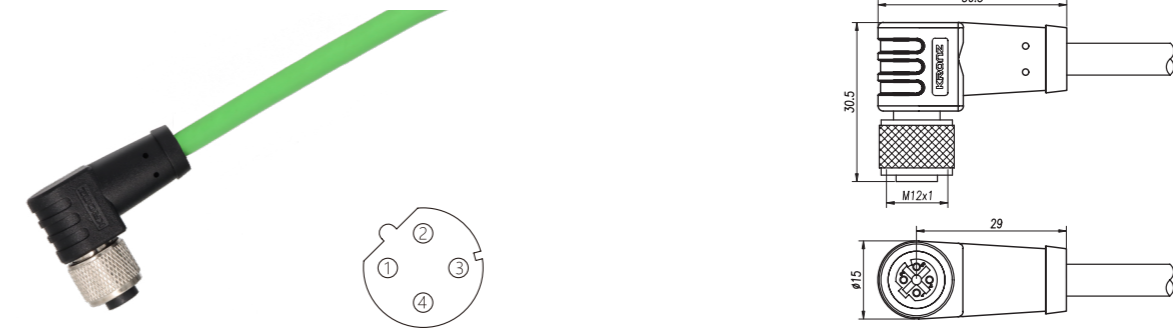

技术参数

执行标准	IEC 61076-2-101	绝缘阻抗	≥ 100MΩ
连接螺母材料	合金, 铜锌, 镀镍	接触阻抗	≤ 5mΩ
触点材料	合金, 铜锌, 镀金	污染等级	3
触头载体材料	塑料, PA, 黑色	使用环境温度	-25~+85°C
夹紧基体材料	塑料, PVC/TPU, 黑色	机械寿命周期	>100 插拔次数
密封材料	FPM/FKM	防护等级	IP67

协议	线序	码制	传输速率	电流	电压	线规	角度	长度	订购型号
Profinet	1 = Yellow(+tx) 2 = White(+rx) 3 = Orange(-tx) 4 = Blue(-rx)	D-CODE	CAT5E	4A	250V	4×0.34 (4×22AWG) 绿色屏蔽 PVC, OD=6.5	弯型	2M	M1204DFA-2/E10K
								5M	M1204DFA-5/E10K
								10M	M1204DFA-10/E10K
	1 = Yellow(+tx) 2 = White(+rx) 3 = Orange(-tx) 4 = Blue(-rx)	D-CODE	CAT5E	4A	250V	4×0.34 (4×22AWG) 绿色屏蔽 PUR, OD=6.5	弯型	2M	M1204DFA-2/E11K
								5M	M1204DFA-5/E11K
								10M	M1204DFA-10/E11K
	1 = Yellow(+tx) 2 = White(+rx) 3 = Orange(-tx) 4 = Blue(-rx)	D-CODE	CAT5E	4A	250V	4×0.34 (4×22AWG) 绿色屏蔽 拖链 PVC, OD=6.5	弯型	2M	M1204DFA-2/E12K
								5M	M1204DFA-5/E12K
								10M	M1204DFA-10/E12K
	1 = Yellow(+tx) 2 = White(+rx) 3 = Orange(-tx) 4 = Blue(-rx)	D-CODE	CAT5E	4A	250V	4×0.34 (4×22AWG) 绿色屏蔽 拖链 PUR, OD=6.7	弯型	2M	M1204DFA-2/E13K
								5M	M1204DFA-5/E13K
								10M	M1204DFA-10/E13K

M12 公头弯型, 屏蔽, 以太网连接器

M12 Male Molded Cable, Angled

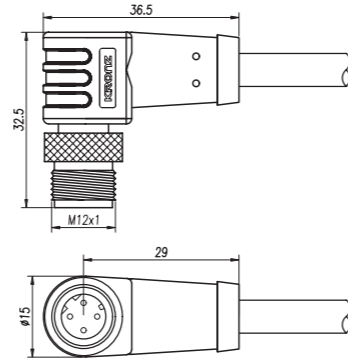

技术参数

执行标准	IEC 61076-2-101	绝缘阻抗	≥ 100MΩ
连接螺母材料	合金, 铜锌, 镀镍	接触阻抗	≤ 5mΩ
触点材料	合金, 铜锌, 镀金	污染等级	3
触头载体材料	塑料, PA, 黑色	使用环境温度	-25~+85°C
夹紧基体材料	塑料, PVC/TPU, 黑色	机械寿命周期	>100 插拔次数
密封材料	FPM/FKM	防护等级	IP67

协议	线序	码制	传输速率	电流	电压	线规	角度	长度	订购型号
Profinet	1 = Yellow(+tx) 2 = White(+rx) 3 = Orange(-tx) 4 = Blue(-rx)	D-CODE	CAT5E	4A	250V	4×0.34 (4×22AWG) 绿色屏蔽 PVC, OD=6.5	弯型	2M	M1204DMA-2/E10K
								5M	M1204DMA-5/E10K
								10M	M1204DMA-10/E10K
	1 = Yellow(+tx) 2 = White(+rx) 3 = Orange(-tx) 4 = Blue(-rx)	D-CODE	CAT5E	4A	250V	4×0.34 (4×22AWG) 绿色屏蔽 PUR, OD=6.5	弯型	2M	M1204DMA-2/E11K
								5M	M1204DMA-5/E11K
								10M	M1204DMA-10/E11K
	1 = Yellow(+tx) 2 = White(+rx) 3 = Orange(-tx) 4 = Blue(-rx)	D-CODE	CAT5E	4A	250V	4×0.34 (4×22AWG) 绿色屏蔽 拖链 PVC, OD=6.5	弯型	2M	M1204DMA-2/E12K
								5M	M1204DMA-5/E12K
								10M	M1204DMA-10/E12K
	1 = Yellow(+tx) 2 = White(+rx) 3 = Orange(-tx) 4 = Blue(-rx)	D-CODE	CAT5E	4A	250V	4×0.34 (4×22AWG) 绿色屏蔽 拖链 PUR, OD=6.7	弯型	2M	M1204DMA-2/E13K
								5M	M1204DMA-5/E13K
								10M	M1204DMA-10/E13K

M12 母头直型, 屏蔽, 以太网连接器

M12 Female Molded Cable, Straight

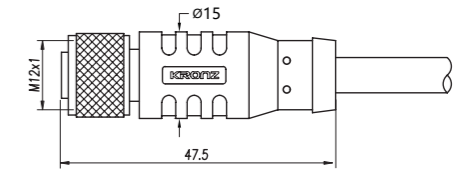
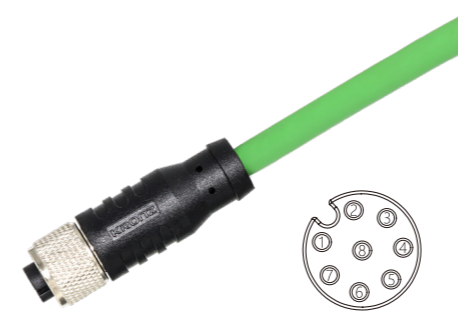

技术参数

执行标准	IEC 61076-2-101	绝缘阻抗	≥ 100MΩ
连接螺母材料	合金, 铜锌, 镀镍	接触阻抗	≤ 5mΩ
触点材料	合金, 铜锌, 镀金	污染等级	3
触头载体材料	塑料, PA, 黑色	使用环境温度	-25~+85°C
夹紧基体材料	塑料, PVC/TPU, 黑色	机械寿命周期	>100 插拔次数
密封材料	FPM/FKM	防护等级	IP67

协议	线序	码制	传输速率	电流	电压	线规	角度	长度	订购型号
Ethernet	1 = WH/BU 2 = WH/BN 3 = BN 4 = OR 5 = WH/GN 6 = WH/OR 7 = BU 8 = GN	A-CODE	CAT6A	2A	30V	4×2×0.14 (4×2×26AWG) 绿色屏蔽 PVC, OD=6.5	直型	2M	M1208F-2/E60K
								5M	M1208F-5/E60K
								10M	M1208F-10/E60K
	1 = WH/BU 2 = WH/BN 3 = BN 4 = OR 5 = WH/GN 6 = WH/OR 7 = BU 8 = GN	A-CODE	CAT6A	2A	30V	4×2×0.14 (4×2×26AWG) 绿色屏蔽 PUR, OD=6.8	直型	2M	M1208F-2/E61K
								5M	M1208F-5/E61K
								10M	M1208F-10/E61K
	1 = WH/BU 2 = WH/BN 3 = BN 4 = OR 5 = WH/GN 6 = WH/OR 7 = BU 8 = GN	A-CODE	CAT6A	2A	30V	4×2×0.14 (4×2×26AWG) 绿色屏蔽 拖链 PVC, OD=7.6	直型	2M	M1208F-2/E62K
								5M	M1208F-5/E62K
								10M	M1208F-10/E62K
	1 = WH/BU 2 = WH/BN 3 = BN 4 = OR 5 = WH/GN 6 = WH/OR 7 = BU 8 = GN	A-CODE	CAT6A	2A	30V	4×2×0.14 (4×2×26AWG) 绿色屏蔽 拖链 PUR, OD=7.7	直型	2M	M1208F-2/E63K
								5M	M1208F-5/E63K
								10M	M1208F-10/E63K

M12 公头直型，屏蔽，以太网连接器

M12 Male Molded Cable, Straight

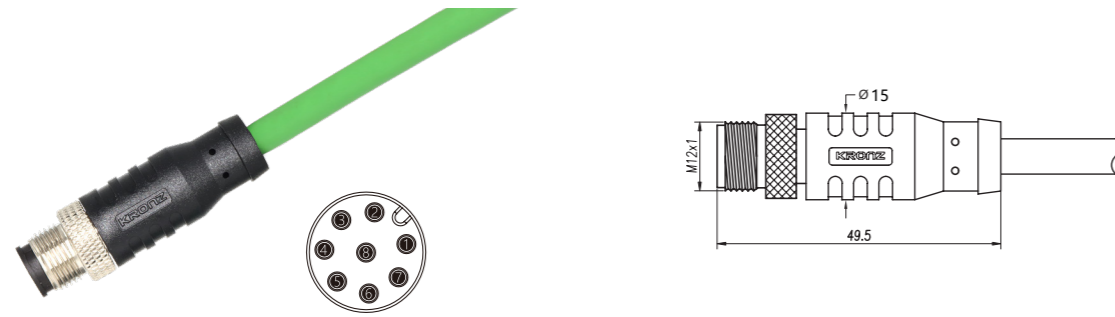

技术参数

执行标准	IEC 61076-2-101	绝缘阻抗	≥ 100MΩ
连接螺母材料	合金，铜锌，镀镍	接触阻抗	≤ 5mΩ
触点材料	合金，铜锌，镀金	污染等级	3
触头载体材料	塑料，PA，黑色	使用环境温度	-25~+85°C
夹紧基体材料	塑料，PVC/TPU，黑色	机械寿命周期	>100 插拔次数
密封材料	FPM/FKM	防护等级	IP67

协议	线序	码制	传输速率	电流	电压	线规	角度	长度	订购型号
Ethernet	1 = WH/BU 2 = WH/BN 3 = BN 4 = OR 5 = WH/GN 6 = WH/OR 7 = BU 8 = GN	A-CODE	CAT6A	2A	30V	4×2×0.14 (4×2×26AWG) 绿色屏蔽 PVC, OD=6.5	直型	2M	M1208M-2/E60K
								5M	M1208M-5/E60K
								10M	M1208M-10/E60K
	1 = WH/BU 2 = WH/BN 3 = BN 4 = OR 5 = WH/GN 6 = WH/OR 7 = BU 8 = GN	A-CODE	CAT6A	2A	30V	4×2×0.14 (4×2×26AWG) 绿色屏蔽 PUR, OD=6.8	直型	2M	M1208M-2/E61K
								5M	M1208M-5/E61K
								10M	M1208M-10/E61K
	1 = WH/BU 2 = WH/BN 3 = BN 4 = OR 5 = WH/GN 6 = WH/OR 7 = BU 8 = GN	A-CODE	CAT6A	2A	30V	4×2×0.14 (4×2×26AWG) 绿色屏蔽 拖链 PVC, OD=7.6	直型	2M	M1208M-2/E62K
								5M	M1208M-5/E62K
								10M	M1208M-10/E62K
	1 = WH/BU 2 = WH/BN 3 = BN 4 = OR 5 = WH/GN 6 = WH/OR 7 = BU 8 = GN	A-CODE	CAT6A	2A	30V	4×2×0.14 (4×2×26AWG) 绿色屏蔽 拖链 PUR, OD=7.7	直型	2M	M1208M-2/E63K
								5M	M1208M-5/E63K
								10M	M1208M-10/E63K

M12 母头弯型，屏蔽，以太网连接器

M12 Female Molded Cable, Angled

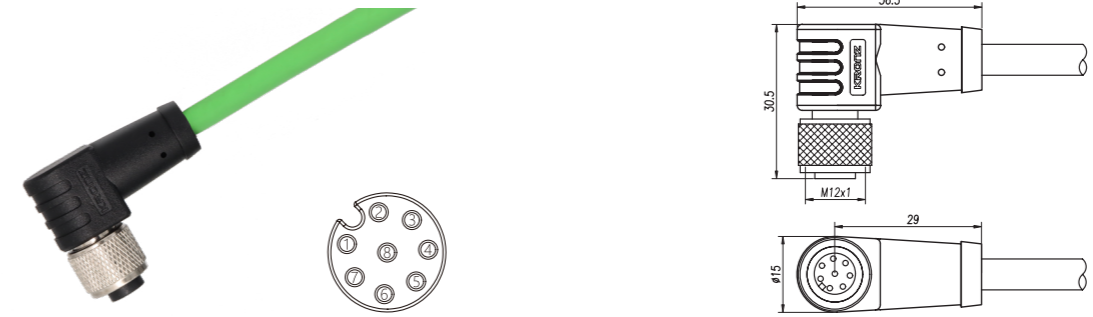

技术参数

执行标准	IEC 61076-2-101	绝缘阻抗	≥ 100MΩ
连接螺母材料	合金，铜锌，镀镍	接触阻抗	≤ 5mΩ
触点材料	合金，铜锌，镀金	污染等级	3
触头载体材料	塑料，PA，黑色	使用环境温度	-25~+85°C
夹紧基体材料	塑料，PVC/TPU，黑色	机械寿命周期	>100 插拔次数
密封材料	FPM/FKM	防护等级	IP67

协议	线序	码制	传输速率	电流	电压	线规	角度	长度	订购型号
Ethernet	1 = WH/BU 2 = WH/BN 3 = BN 4 = OR 5 = WH/GN 6 = WH/OR 7 = BU 8 = GN	A-CODE	CAT6A	2A	30V	4×2×0.14 (4×2×26AWG) 绿色屏蔽 PVC, OD=6.5	弯型	2M	M1208FA-2/E60K
								5M	M1208FA-5/E60K
								10M	M1208FA-10/E60K
	1 = WH/BU 2 = WH/BN 3 = BN 4 = OR 5 = WH/GN 6 = WH/OR 7 = BU 8 = GN	A-CODE	CAT6A	2A	30V	4×2×0.14 (4×2×26AWG) 绿色屏蔽 PUR, OD=6.8	弯型	2M	M1208FA-2/E61K
								5M	M1208FA-5/E61K
								10M	M1208FA-10/E61K
	1 = WH/BU 2 = WH/BN 3 = BN 4 = OR 5 = WH/GN 6 = WH/OR 7 = BU 8 = GN	A-CODE	CAT6A	2A	30V	4×2×0.14 (4×2×26AWG) 绿色屏蔽 拖链 PVC, OD=7.6	弯型	2M	M1208FA-2/E62K
								5M	M1208FA-5/E62K
								10M	M1208FA-10/E62K
	1 = WH/BU 2 = WH/BN 3 = BN 4 = OR 5 = WH/GN 6 = WH/OR 7 = BU 8 = GN	A-CODE	CAT6A	2A	30V	4×2×0.14 (4×2×26AWG) 绿色屏蔽 拖链 PUR, OD=7.7	弯型	2M	M1208FA-2/E63K
								5M	M1208FA-5/E63K
								10M	M1208FA-10/E63K

M8 连接器

M12 连接器

7/8" 连接器

分支器

现场总线连接器

分配器

M8 连接器

M12 连接器

7/8" 连接器

分支器

现场总线连接器

分配器

M12 公头弯型, 屏蔽, 以太网连接器

M12 Male Molded Cable, Angled



技术参数

执行标准	IEC 61076-2-101	绝缘阻抗	≥ 100MΩ
连接螺母材料	合金, 铜锌, 镀镍	接触阻抗	≤ 5mΩ
触点材料	合金, 铜锌, 镀金	污染等级	3
触头载体材料	塑料, PA, 黑色	使用环境温度	-25~+85°C
夹紧基体材料	塑料, PVC/TPU, 黑色	机械寿命周期	>100 插拔次数
密封材料	FPM/FKM	防护等级	IP67

协议	线序	码制	传输速率	电流	电压	线规	角度	长度	订购型号
Ethernet	1 = WH/BU 2 = WH/BN 3 = BN 4 = OR 5 = WH/GN 6 = WH/OR 7 = BU 8 = GN	A-CODE	CAT6A	2A	30V	4×2×0.14 (4×2×26AWG) 绿色屏蔽 PVC, OD=6.5	弯型	2M	M1208MA-2/E60K
								5M	M1208MA-5/E60K
								10M	M1208MA-10/E60K
	1 = WH/BU 2 = WH/BN 3 = BN 4 = OR 5 = WH/GN 6 = WH/OR 7 = BU 8 = GN	A-CODE	CAT6A	2A	30V	4×2×0.14 (4×2×26AWG) 绿色屏蔽 PUR, OD=6.8	弯型	2M	M1208MA-2/E61K
								5M	M1208MA-5/E61K
								10M	M1208MA-10/E61K
	1 = WH/BU 2 = WH/BN 3 = BN 4 = OR 5 = WH/GN 6 = WH/OR 7 = BU 8 = GN	A-CODE	CAT6A	2A	30V	4×2×0.14 (4×2×26AWG) 绿色屏蔽 拖链 PVC, OD=7.6	弯型	2M	M1208MA-2/E62K
								5M	M1208MA-5/E62K
								10M	M1208MA-10/E62K
	1 = WH/BU 2 = WH/BN 3 = BN 4 = OR 5 = WH/GN 6 = WH/OR 7 = BU 8 = GN	A-CODE	CAT6A	2A	30V	4×2×0.14 (4×2×26AWG) 绿色屏蔽 拖链 PUR, OD=7.7	弯型	2M	M1208MA-2/E63K
								5M	M1208MA-5/E63K
								10M	M1208MA-10/E63K

M12 母头直型, 屏蔽, 以太网连接器

M12 Female Molded Cable, Straight



技术参数

执行标准	IEC 61076-2-101	绝缘阻抗	≥ 100MΩ
连接螺母材料	合金, 铜锌, 镀镍	接触阻抗	≤ 5mΩ
触点材料	合金, 铜锌, 镀金	污染等级	3
触头载体材料	塑料, PA, 黑色	使用环境温度	-25~+85°C
夹紧基体材料	塑料, PVC/TPU, 黑色	机械寿命周期	>100 插拔次数
密封材料	FPM/FKM	防护等级	IP67

协议	线序	码制	传输速率	电流	电压	线规	角度	长度	订购型号
Ethernet	1 = WH/OR 2 = OR 3 = WH/GN 4 = GN 5 = WH/BN 6 = BN 7 = WH/BU 8 = BU	X-CODE	CAT6A	0.5A	30V	4×2×0.14 (4×2×26AWG) 绿色屏蔽 PVC, OD=6.5	直型	2M	M1208XF-2/E60K
								5M	M1208XF-5/E60K
								10M	M1208XF-10/E60K
	1 = WH/OR 2 = OR 3 = WH/GN 4 = GN 5 = WH/BN 6 = BN 7 = WH/BU 8 = BU	X-CODE	CAT6A	0.5A	30V	4×2×0.14 (4×2×26AWG) 绿色屏蔽 PUR, OD=6.8	直型	2M	M1208XF-2/E61K
								5M	M1208XF-5/E61K
								10M	M1208XF-10/E61K
	1 = WH/OR 2 = OR 3 = WH/GN 4 = GN 5 = WH/BN 6 = BN 7 = WH/BU 8 = BU	X-CODE	CAT6A	0.5A	30V	4×2×0.14 (4×2×26AWG) 绿色屏蔽 拖链 PVC, OD=7.6	直型	2M	M1208XF-2/E62K
								5M	M1208XF-5/E62K
								10M	M1208XF-10/E62K
	1 = WH/OR 2 = OR 3 = WH/GN 4 = GN 5 = WH/BN 6 = BN 7 = WH/BU 8 = BU	X-CODE	CAT6A	0.5A	30V	4×2×0.14 (4×2×26AWG) 绿色屏蔽 拖链 PUR, OD=7.7	直型	2M	M1208XF-2/E63K
								5M	M1208XF-5/E63K
								10M	M1208XF-10/E63K

M12 公头直型，屏蔽，以太网连接器，带屏蔽

M12 Male Molded Cable, Straight

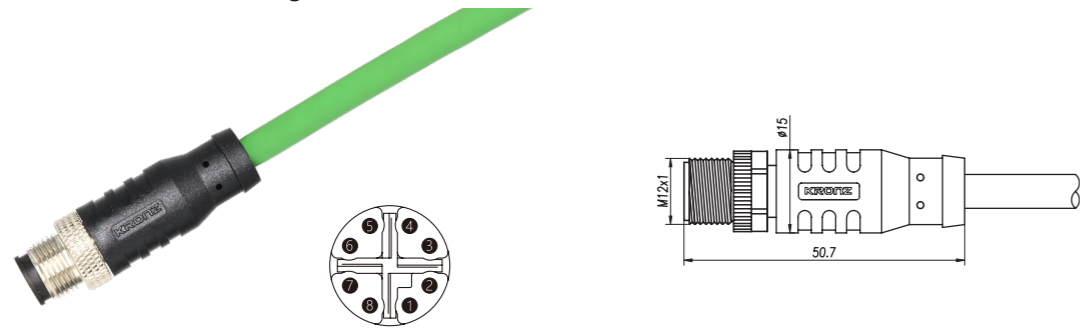

技术参数

执行标准	IEC 61076-2-101	绝缘阻抗	≥ 100MΩ
连接螺母材料	合金，铜锌，镀镍	接触阻抗	≤ 5mΩ
触点材料	合金，铜锌，镀金	污染等级	3
触头载体材料	塑料，PA，黑色	使用环境温度	-25~+85°C
夹紧基体材料	塑料，PVC/TPU，黑色	机械寿命周期	>100 插拔次数
密封材料	FPM/FKM	防护等级	IP67

协议	线序	码制	传输速率	电流	电压	线规	角度	长度	订购型号
Ethernet	1 = WH/OR 2 = OR 3 = WH/GN 4 = GN 5 = WH/BN 6 = BN 7 = WH/BU 8 = BU	X-CODE	CAT6A	0.5A	30V	4×2×0.14 (4×2×26AWG) 绿色屏蔽 PVC, OD=6.5	直型	2M	M1208XM-2/E60K
								5M	M1208XM-5/E60K
								10M	M1208XM-10/E60K
	1 = WH/OR 2 = OR 3 = WH/GN 4 = GN 5 = WH/BN 6 = BN 7 = WH/BU 8 = BU	X-CODE	CAT6A	0.5A	30V	4×2×0.14 (4×2×26AWG) 绿色屏蔽 PUR, OD=6.8	直型	2M	M1208XM-2/E61K
								5M	M1208XM-5/E61K
								10M	M1208XM-10/E61K
	1 = WH/OR 2 = OR 3 = WH/GN 4 = GN 5 = WH/BN 6 = BN 7 = WH/BU 8 = BU	X-CODE	CAT6A	0.5A	30V	4×2×0.14 (4×2×26AWG) 绿色屏蔽 拖链 PVC, OD=7.6	直型	2M	M1208XM-2/E62K
								5M	M1208XM-5/E62K
								10M	M1208XM-10/E62K
	1 = WH/OR 2 = OR 3 = WH/GN 4 = GN 5 = WH/BN 6 = BN 7 = WH/BU 8 = BU	X-CODE	CAT6A	0.5A	30V	4×2×0.14 (4×2×26AWG) 绿色屏蔽 拖链 PUR, OD=7.7	直型	2M	M1208XM-2/E63K
								5M	M1208XM-5/E63K
								10M	M1208XM-10/E63K

M12 公头弯型，屏蔽，以太网连接器

M12 Male Molded Cable, Angled

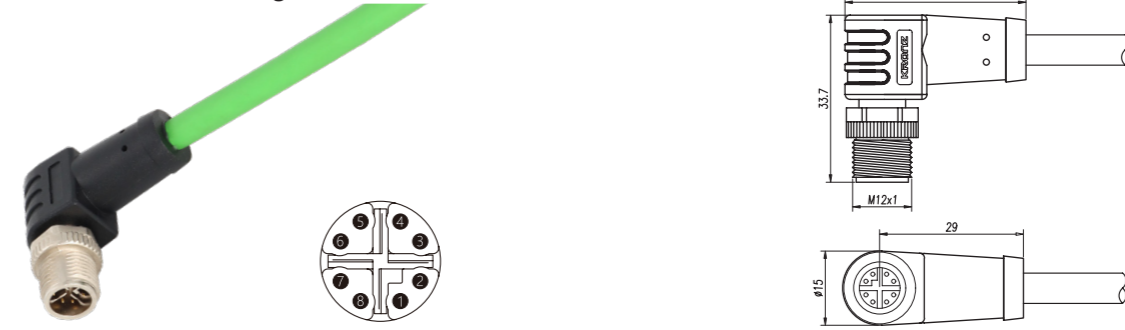

技术参数

执行标准	IEC 61076-2-101	绝缘阻抗	≥ 100MΩ
连接螺母材料	合金，铜锌，镀镍	接触阻抗	≤ 5mΩ
触点材料	合金，铜锌，镀金	污染等级	3
触头载体材料	塑料，PA，黑色	使用环境温度	-25~+85°C
夹紧基体材料	塑料，PVC/TPU，黑色	机械寿命周期	>100 插拔次数
密封材料	FPM/FKM	防护等级	IP67

协议	线序	码制	传输速率	电流	电压	线规	角度	长度	订购型号
Ethernet	1 = WH/OR 2 = OR 3 = WH/GN 4 = GN 5 = WH/BN 6 = BN 7 = WH/BU 8 = BU	X-CODE	CAT6A	0.5A	30V	4×2×0.14 (4×2×26AWG) 绿色屏蔽 PVC, OD=6.5	弯型	2M	M1208XMA-2/E60K
								5M	M1208XMA-5/E60K
								10M	M1208XMA-10/E60K
	1 = WH/OR 2 = OR 3 = WH/GN 4 = GN 5 = WH/BN 6 = BN 7 = WH/BU 8 = BU	X-CODE	CAT6A	0.5A	30V	4×2×0.14 (4×2×26AWG) 绿色屏蔽 PUR, OD=6.8	弯型	2M	M1208XMA-2/E61K
								5M	M1208XMA-5/E61K
								10M	M1208XMA-10/E61K
	1 = WH/OR 2 = OR 3 = WH/GN 4 = GN 5 = WH/BN 6 = BN 7 = WH/BU 8 = BU	X-CODE	CAT6A	0.5A	30V	4×2×0.14 (4×2×26AWG) 绿色屏蔽 拖链 PVC, OD=7.6	弯型	2M	M1208XMA-2/E62K
								5M	M1208XMA-5/E62K
								10M	M1208XMA-10/E62K
	1 = WH/OR 2 = OR 3 = WH/GN 4 = GN 5 = WH/BN 6 = BN 7 = WH/BU 8 = BU	X-CODE	CAT6A	0.5A	30V	4×2×0.14 (4×2×26AWG) 绿色屏蔽 拖链 PUR, OD=7.7	弯型	2M	M1208XMA-2/E63K
								5M	M1208XMA-5/E63K
								10M	M1208XMA-10/E63K

M8 连接器

M12 连接器

7/8" 连接器

分支器

现场总线连接器

分配器

M8 连接器

M12 连接器

7/8" 连接器

分支器

现场总线连接器

分配器

RJ45 公头直型, 屏蔽, 以太网连接器

RJ45 Male Molded Cable, Straight

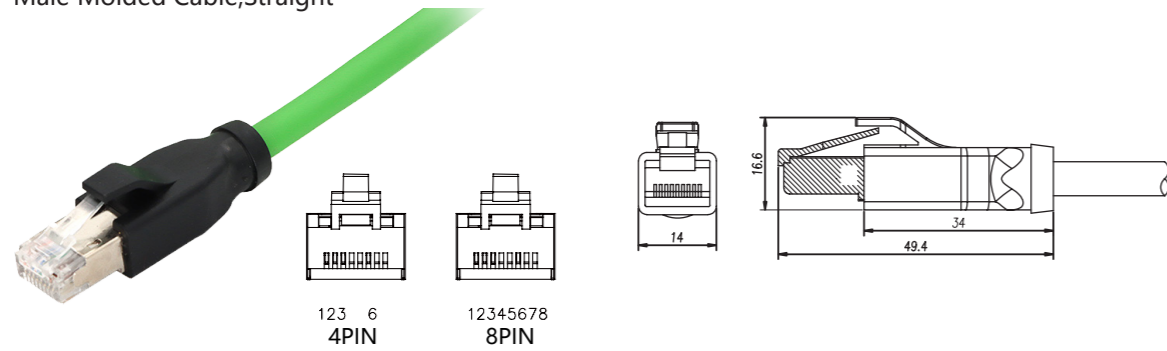

技术参数

插头	RJ45	绝缘阻抗	≥ 100MΩ
连接螺母材料	合金, 铜锌, 镀镍	接触阻抗	≤ 5mΩ
触点材料	合金, 铜锌, 镀金	污染等级	3
触头载体材料	塑料, PA, 黑色	使用环境温度	-25~+85°C
夹紧基体材料	塑料, TPU, 黑色	机械寿命周期	>100 插拔次数
密封材料	FPM/FKM	防护等级	IP20

协议	线序	码制	传输速率	电流	电压	线规	角度	长度	订购型号
Profinet	1 = Yellow 2 = Orange 3 = White 4 = Blue	RJ45 4PIN	CAT5E	1.5A	48V	4×0.34 (4×22AWG) 绿色 屏蔽 PVC, OD=6.5	直型	2M	RJ45S-2/E10K
								5M	RJ45S-5/E10K
								10M	RJ45S-10/E10K
	1 = Yellow 2 = Orange 3 = White 4 = Blue	RJ45 4PIN	CAT5E	1.5A	48V	4×0.34 (4×22AWG) 绿色 屏蔽 拖链 PVC, OD=6.5	直型	2M	RJ45S-2/E12K
								5M	RJ45S-5/E12K
								10M	RJ45S-10/E12K
Ethernet	1 = WH/OR 2 = OR 3 = WH/GN 4 = BU 5 = WH/BU 6 = GN 7 = WH/BN 8 = BN	RJ45 8PIN	CAT6A	1.5A	48V	4×2×0.14 (4×2×26AWG) 绿色 屏蔽 PVC, OD=6.5	直型	2M	RJ45S--2/E60K
								5M	RJ45S--5/E60K
								10M	RJ45S--10/E60K
	1 = WH/OR 2 = OR 3 = WH/GN 4 = BU 5 = WH/BU 6 = GN 7 = WH/BN 8 = BN	RJ45 8PIN	CAT6A	1.5A	48V	4×2×0.14 (4×2×26AWG) 绿色 屏蔽 拖链 PVC, OD=7.6	直型	2M	RJ45S--2/E62K
								5M	RJ45S--5/E62K
								10M	RJ45S--10/E62K

M12 母头直型, 现场连接器

M12 Female Field Wirable Assembly, Straight

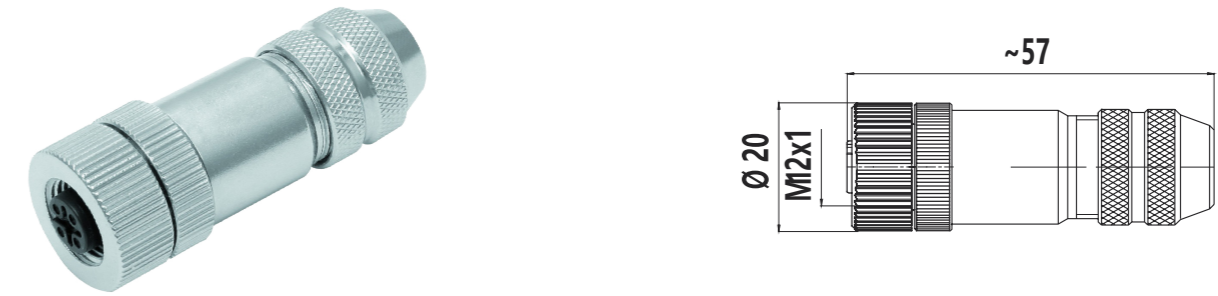

技术参数

执行标准	IEC 61076-2-101	绝缘阻抗	≥ 100MΩ
连接螺母材料	合金, 铜锌, 镀镍	接触阻抗	≤ 5mΩ
触点材料	黄铜镀金	污染等级	3
触头载体材料	塑料, PA, 黑色	使用环境温度	-25~+85°C
夹紧基体材料	压铸铝, 镀镍	机械寿命周期	>100 插拔次数
密封材料	FPM/FKM	防护等级	IP67

防呆接口	连接方式	码制	电流	电压	角度	电缆出口直径	订购型号
	螺钉连接	D-CODE	4A	250V	直型	4-8mm	H1204DFV-0

M12 公头直型, 现场连接器

M12 Male Field Wirable Assembly, Straight

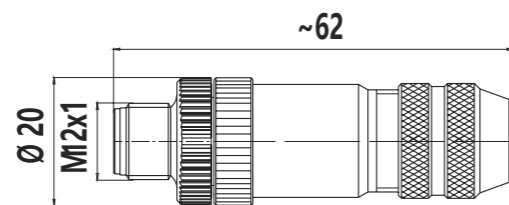

技术参数

执行标准	IEC 61076-2-101	绝缘阻抗	≥ 100MΩ
连接螺母材料	合金, 铜锌, 镀镍	接触阻抗	≤ 5mΩ
触点材料	黄铜镀金	污染等级	3
触头载体材料	塑料, PA, 黑色	使用环境温度	-25~+85°C
夹紧基体材料	压铸锌, 镀镍	机械寿命周期	>100 插拔次数
密封材料	FPM/FKM	防护等级	IP67

防呆接口	连接方式	码制	电流	电压	角度	电缆出口直径	订购型号
	螺钉连接	D-CODE	4A	250V	直型	4-8mm	H1204DMV-0

RJ45 4Pin 直头, 现场可接线式连接器, 全金属外壳

RJ45 Field Wireable Connector, Straight 4Pin, All Metal Housing

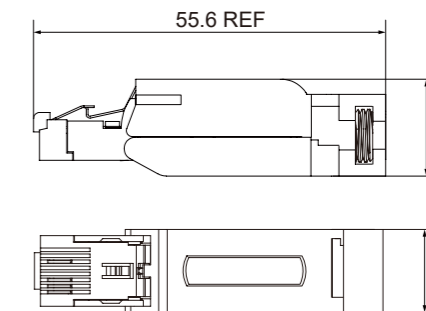
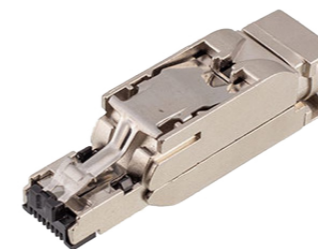

技术参数

针脚数	4 PIN	布线标准	Cat5
连接螺母材料	压铸锌 / 镀镍	传输速率	≥ 10/100 Mbit/s
触点材料	黄铜镀金	POE/POE+ 能力	支持
触头载体材料	压铸锌 / 镀镍	使用环境温度	-25~+85°C
接线方式	刺破式	重复使用次数	≥ 10
防护等级	IP20		

防呆接口	接口	电流	电压	线规	角度	订购型号
	RJ45	1.5A	45V	0.14~0.34 mm ² 26~22 AWG 可连接电缆外径: 最大 6.5mm	直型	RJ45S/C40

* RJ45 4 Pin 现场可接线式连接器, 全金属外壳 *

RJ45 4Pin 弯头, 现场可接线式连接器, 全金属外壳

RJ45 Field Wireable Connector, Angled 4Pin, All Metal Housing

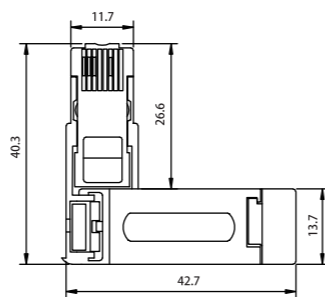

技术参数

针脚数	4 PIN	布线标准	Cat5
连接螺母材料	压铸锌 / 镀镍	传输速率	≥ 10/100 Mbit/s
触点材料	黄铜镀金	POE/POE+ 能力	支持
触头载体材料	压铸锌 / 镀镍	使用环境温度	-25~+85°C
接线方式	刺破式	重复使用次数	≥ 10
防护等级	IP20		

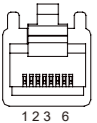
防呆接口	接口	电流	电压	线规	角度	订购型号
	RJ45	1.5A	45V	0.14~0.34 mm ² 26~22 AWG 可连接电缆外径: 最大 6.5mm	弯型	RJ45S/C41

* RJ45 4 Pin 现场可接线式连接器, 全金属外壳 *

RJ45 8Pin 直头, 现场可接线式连接器, 全金属外壳

RJ45 Field Wireable Connector, Straight 8Pin, All Metal Housing

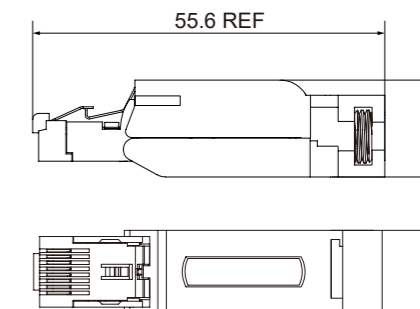

技术参数

针脚数	8 PIN	布线标准	Cat5e
连接螺母材料	压铸锌 / 镀镍	传输速率	10/100/1000 Mbit/s
触点材料	黄铜镀金	POE/POE+ 能力	支持
触头载体材料	压铸锌 / 镀镍	使用环境温度	-25~+85°C
接线方式	刺破式	重复使用次数	≥ 10
防护等级	IP20		

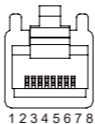
防呆接口	接口	电流	电压	线规	角度	订购型号
	RJ45	1.5A	45V	0.14~0.34 mm ² 26~22 AWG 可连接电缆外径: 最大 6.5mm	直型	RJ45S/C80

* RJ45 8 Pin 现场可接线式连接器, 全金属外壳 *

Profibus-DP

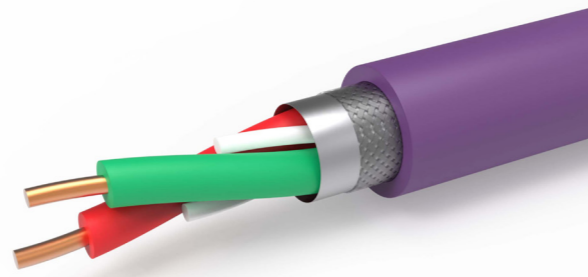
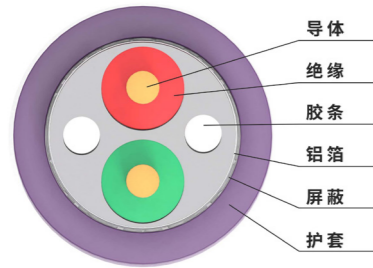

协议	数据参数		外皮 材质、颜色	屏蔽类型	应用环境 安装方式	后缀代码
	线缆	特性阻抗				
Profibus-DP	2×22 AWG RD/GN	150 ± 15 Ω (3~20MHz)	PVC/ 紫色 8.0mm	金属箔 + 金属网	固定安装	DP00
	2×22 AWG RD/GN	150 ± 15 Ω (3~20MHz)	PUR/ 紫色 8.0mm		固定安装	DP01

M12 母头直型, Profibus-DP 预铸式连接器

M12 Female Molded Cable, Straight

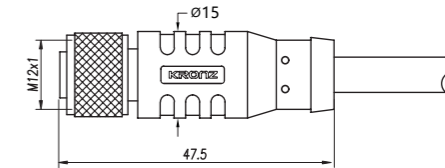

技术参数

执行标准	IEC 61076-2-101	绝缘阻抗	≥ 100MΩ
连接螺母材料	合金, 铜锌, 镀镍	接触阻抗	≤ 5mΩ
触点材料	合金, 铜锌, 镀金	污染等级	3
触头载体材料	塑料, PA, 黑色	使用环境温度	-20~+85°C
夹紧基体材料	塑料, TPU, 黑色	机械寿命周期	> 100 插拔次数
密封材料	FPM/FKM	防护等级	IP67

防呆接口	线序	码制	电流	电压	线规	角度	长度	订购型号
	1=NC 2=GN(Bus A) 3=N/C 4=RD(Bus B) 5=Shield	B-CODE	4A	250V	2×0.34 (2×22AWG) 紫色 PVC	直型	2M	M1205BF-2/DP00
							5M	M1205BF-5/DP00
							10M	M1205BF-10/DP00
	1=NC 2=GN(Bus A) 3=N/C 4=RD(Bus B) 5=Shield	B-CODE	4A	250V	2×0.34 (2×22AWG) 紫色 PUR	直型	2M	M1205BF-2/DP01
							5M	M1205BF-5/DP01
							10M	M1205BF-10/DP01

* 标准长度为 2/5/10 米, 可定制任意长度 *, 可选择电缆 DP00:PVC 紫色, DP01:PUR 紫色

M12 公头直型, Profibus-DP 预铸式连接器

M12 Male Molded Cable, Straight

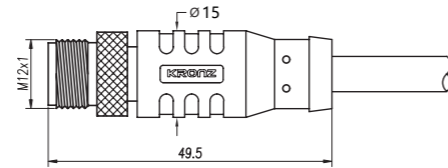

技术参数

执行标准	IEC 61076-2-101	绝缘阻抗	≥ 100MΩ
连接螺母材料	合金, 铜锌, 镀镍	接触阻抗	≤ 5mΩ
触点材料	合金, 铜锌, 镀金	污染等级	3
触头载体材料	塑料, PA, 黑色	使用环境温度	-20~+85°C
夹紧基体材料	塑料, TPU, 黑色	机械寿命周期	>100 插拔次数
密封材料	FPM/FKM	防护等级	IP67

防呆接口	线序	码制	电流	电压	线规	角度	长度	订购型号
	1=NC 2=GN(Bus A) 3=N/C 4=RD(Bus B) 5=Shield	B-CODE	4A	250V	2×0.34 (2×22AWG) 紫色 PVC	直型	2M	M1205BM-2/DP00
							5M	M1205BM-5/DP00
							10M	M1205BM-10/DP00
	1=NC 2=GN(Bus A) 3=N/C 4=RD(Bus B) 5=Shield	B-CODE	4A	250V	2×0.34 (2×22AWG) 紫色 PUR	直型	2M	M1205BM-2/DP01
							5M	M1205BM-5/DP01
							10M	M1205BM-10/DP01

* 标准长度为 2/5/10 米, 可定制任意长度 *, 可选择电缆 DP00:PVC 紫色, DP01:PUR 紫色

M12 母头弯型, Profibus-DP 预铸式连接器

M12 Female Molded Cable, Angled

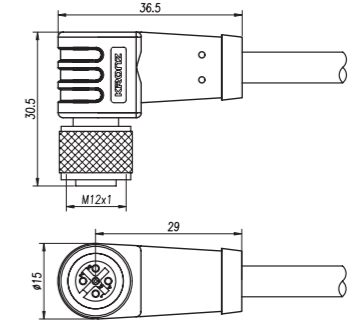

技术参数

执行标准	IEC 61076-2-101	绝缘阻抗	≥ 100MΩ
连接螺母材料	合金, 铜锌, 镀镍	接触阻抗	≤ 5mΩ
触点材料	合金, 铜锌, 镀金	污染等级	3
触头载体材料	塑料, PA, 黑色	使用环境温度	-20~+85°C
夹紧基体材料	塑料, TPU, 黑色	机械寿命周期	>100 插拔次数
密封材料	FPM/FKM	防护等级	IP67

防呆接口	线序	码制	电流	电压	线规	角度	长度	订购型号
	1=NC 2=GN(Bus A) 3=N/C 4=RD(Bus B) 5=Shield	B-CODE	4A	250V	2×0.34 (2×22AWG) 紫色 PVC	弯型	2M	M1205BFA-2/DP00
							5M	M1205BFA-5/DP00
							10M	M1205BFA-10/DP00
	1=NC 2=GN(Bus A) 3=N/C 4=RD(Bus B) 5=Shield	B-CODE	4A	250V	2×0.34 (2×22AWG) 紫色 PUR	弯型	2M	M1205BFA-2/DP01
							5M	M1205BFA-5/DP01
							10M	M1205BFA-10/DP01

* 标准长度为 2/5/10 米, 可定制任意长度 *, 可选择电缆 DP00:PVC 紫色, DP01:PUR 紫色

分配器

优势

- 能防水、防尘、安装维护便捷。
- 适用于各种场合的连接技术。
- 广泛应用在工厂自动化、机器人控制、自动化生产线等领域。

特点

- 线缆材质：PVC，PUR。
- 接口类型：M8、M12。
- 端口数量：4/6/8/10/12/16 可选。
- 防护等级：IP67

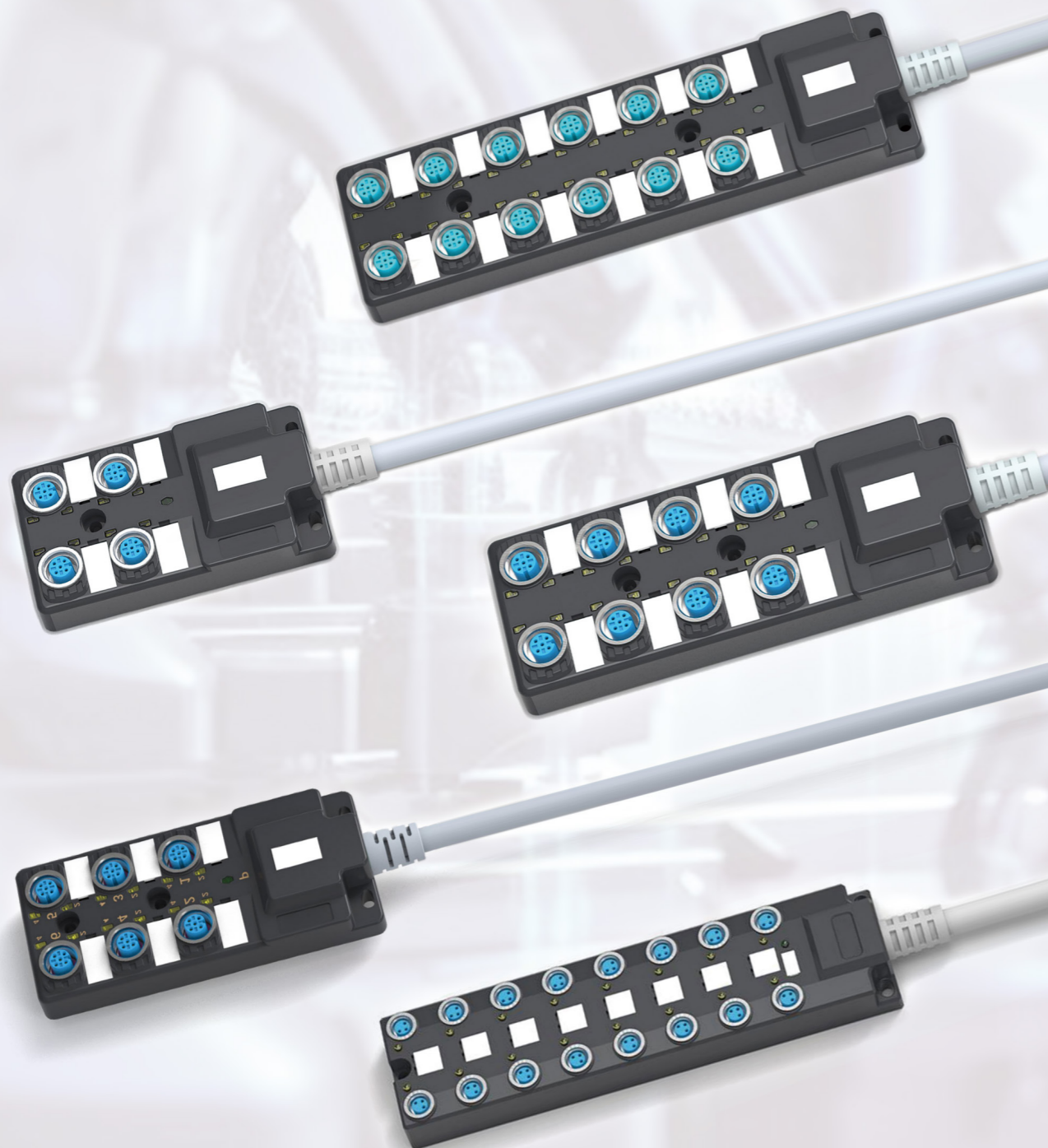

分配器命名规则

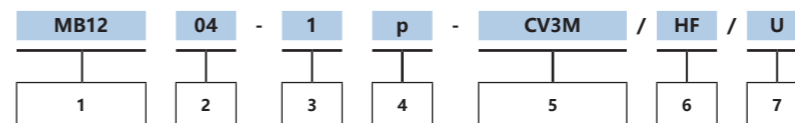

编号	名称	代码及含义
1	类型	MB08:M8 紧凑型分配器 MBW08: M8 宽体型分配器 MB12:M12 常规分配器
2	端口数	04=4 通道 06=6 通道 08=8 通道 12=12 通道
3	通道数	1= 单通道 2= 双通道
4	电路类型	P:PNP N:NPN
5	连接类型	CV3M: 直接出线, PVC 材质, 3 米线长 CU3M: 直接出线, PUR 材质, 3 米线长
6	线缆类型	HF: 高柔 DW: 拖链 500 万次
7	特殊符号	

M8 预铸线 -4 端口 /6 端口 (紧凑型)

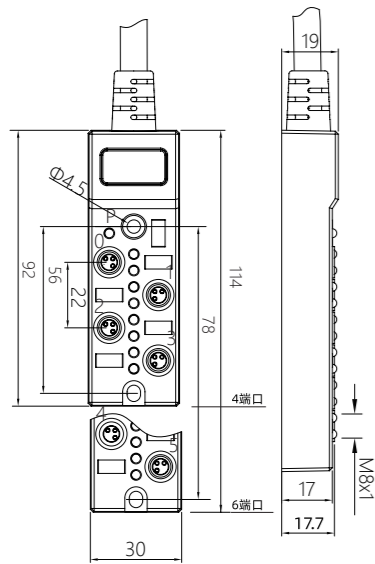

M8 预铸线 -8 端口 /10 端口 (紧凑型)

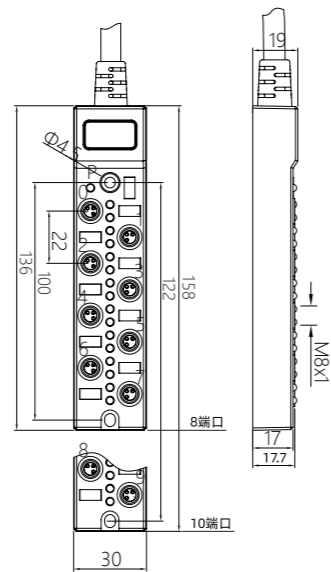

M8 预铸线 -6/8/10/12/16 端口

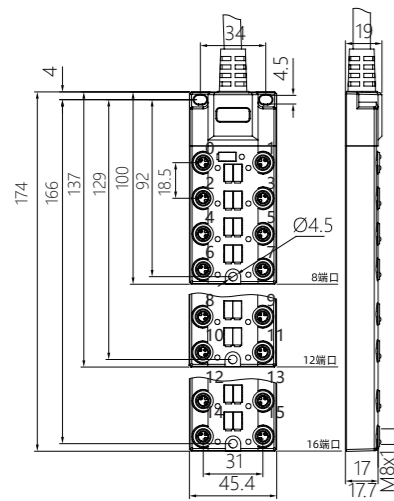

M12 预铸线 -4/6/8/10/12 端口

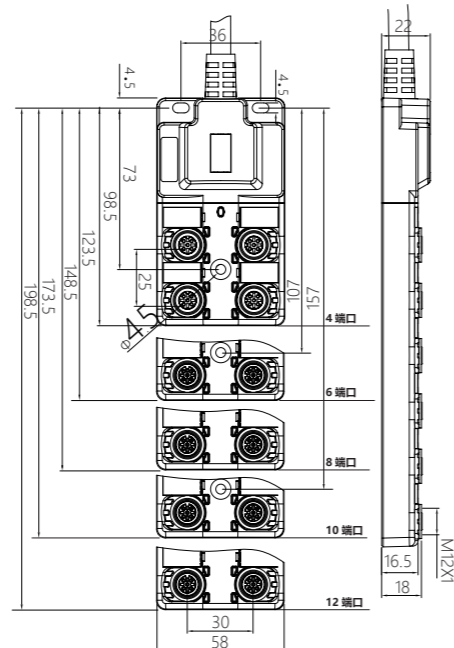

技术参数

端口数	4 个	总电流	6A
端口类型	M8 3/4 芯孔座	电源指示灯	绿色 LED 灯
额定电源	24V DC/AC	外壳材质	PA 材质
额定工作电压	18~30VDC	外壳防护等级	IP67
电流负载容量	2A		

类型	线缆护套	单通道型订货型号	双通道型订货型号
NPN	PVC 柔性线	MB0804-1N-CV3M/HF/U	MB0804-2N-CV3M/HF/U
	PUR 拖链线	MB0804-1N-CU3M/DW/U	MB0804-2N-CU3M/DW/U
PNP	PVC 柔性线	MB0804-1P-CV3M/HF/U	MB0804-2P-CV3M/HF/U
	PUR 拖链线	MB0804-1P-CU3M/DW/U	MB0804-2P-CU3M/DW/U
针脚定义:		<p>单通道:</p> <p>Pin 1: (+)</p> <p>Pin 3: (-)</p> <p>Pin 4: (S1)</p> <p>双通道:</p> <p>Pin 1: (+)</p> <p>Pin 2: (S2)</p> <p>Pin 3: (-)</p> <p>Pin 4: (S1)</p>	
LED 指示灯:		<p>单通道:</p> <p>电源 (绿)</p> <p>信号 S1 (黄)</p> <p>双通道:</p> <p>电源 (绿)</p> <p>信号 S1 (黄)</p> <p>信号 S2 (白)</p>	
M8 接口			
线缆护套颜色		灰色 GY	灰色 GY
PVC 柔性线		6*0.25mm ²	6*0.25mm ²
PUR 拖链线		6*0.25mm ²	6*0.25mm ²

备注: 以上型号常规线缆长度为 3 米, 订货时可根据需要定制线缆长度以 0.5 米递增。



技术参数

端口数	6 个	总电流	6A
端口类型	M8 3/4 芯孔座	电源指示灯	绿色 LED 灯
额定电源	24V DC/AC	外壳材质	PA 材质
额定工作电压	18~30VDC	外壳防护等级	IP67
电流负载容量	2A		

类型	线缆护套	单通道型订货型号	双通道型订货型号
NPN	PVC 柔性线	MB0806-1N-CV3M/HF/U	MB0806-2N-CV3M/HF/U
	PUR 拖链线	MB0806-1N-CU3M/DW/U	MB0806-2N-CU3M/DW/U
PNP	PVC 柔性线	MB0806-1P-CV3M/HF/U	MB0806-2P-CV3M/HF/U
	PUR 拖链线	MB0806-1P-CU3M/DW/U	MB0806-2P-CU3M/DW/U
针脚定义:			
单通道:			
双通道:			
LED 指示灯:			
双通道:			
M8 接口			
线缆护套颜色		灰色 GY	
PVC 柔性线		8*0.25mm2	
PUR 拖链线		8*0.25mm2	

备注: 以上型号常规线缆长度为 3 米, 订货时可根据需要定制线缆长度以 0.5 米递增。



技术参数

端口数	8 个	总电流	6A
端口类型	M8 3/4 芯孔座	电源指示灯	绿色 LED 灯
额定电源	24V DC/AC	外壳材质	PA 材质
额定工作电压	18~30VDC	外壳防护等级	IP67
电流负载容量	2A		

类型	线缆护套	单通道型订货型号	双通道型订货型号
NPN	PVC 柔性线	MB0808-1N-CV3M/HF/U	MB0808-2N-CV3M/HF/U
	PUR 拖链线	MB0808-1N-CU3M/DW/U	MB0808-2N-CU3M/DW/U
PNP	PVC 柔性线	MB0808-1P-CV3M/HF/U	MB0808-2P-CV3M/HF/U
	PUR 拖链线	MB0808-1P-CU3M/DW/U	MB0808-2P-CU3M/DW/U
针脚定义:			
单通道:			
双通道:			
LED 指示灯:			
双通道:			
M8 接口			
线缆护套颜色		灰色 GY	
PVC 柔性线		10*0.25mm2	
PUR 拖链线		10*0.25mm2	

备注: 以上型号常规线缆长度为 3 米, 订货时可根据需要定制线缆长度以 0.5 米递增。



技术参数

端口数	10 个	总电流	6A
端口类型	M8 3 芯孔座	电源指示灯	绿色 LED 灯
额定电源	24V DC/AC	外壳材质	PA 材质
额定工作电压	18~30VDC	外壳防护等级	IP67
电流负载容量	2A		

技术参数

端口数	8/12 个	总电流	6A
端口类型	M8 3 芯孔座	电源指示灯	绿色 LED 灯
额定电源	24V DC/AC	外壳材质	PA 材质
额定工作电压	18~30VDC	外壳防护等级	IP67
电流负载容量	2A		

类型	线缆护套	单通道型订货型号
NPN	PVC 柔性线	MB0810-1N-CV3M/HF/U
	PUR 拖链线	MB0810-1N-CU3M/DW/U
PNP	PVC 柔性线	MB0810-1P-CV3M/HF/U
	PUR 拖链线	MB0810-1P-CU3M/DW/U

针脚定义:

单通道:
Pin 1: (+)
Pin 3: (-)
Pin 4: (S1)

双通道:
Pin 1: (+)
Pin 2: (S2)
Pin 3: (-)
Pin 4: (S1)

LED 指示灯:
单通道:
电源 (绿)
信号 S1 (黄)

双通道:
电源 (绿)
信号 S1 (黄)
信号 S2 (白)

M8 接口	
线缆护套颜色	灰色 GY
PVC 柔性线	12*0.25mm2
PUR 拖链线	12*0.25mm2

备注: 以上型号常规线缆长度为 3 米, 订货时可根据需要定制线缆长度以 0.5 米递增。

类型	线缆护套	8 端口单通道型订货型号	12 端口单通道型订货型号
NPN	PVC 柔性线	MBW0808-1N-CV3M/HF/U	MBW0812-1N-CV3M/HF/U
	PUR 拖链线	MBW0808-1N-CU3M/DW/U	MBW0812-1N-CU3M/DW/U
PNP	PVC 柔性线	MBW0808-1P-CV3M/HF/U	MBW0812-1P-CV3M/HF/U
	PUR 拖链线	MBW0808-1P-CU3M/DW/U	MBW0812-1P-CU3M/DW/U

针脚定义:

单通道:
Pin 1: (+)
Pin 3: (-)
Pin 4: (S1)

LED 指示灯:
单通道:
电源 (绿)
信号 S1 (黄)

双通道:
电源 (绿)
信号 S1 (黄)
信号 S2 (白)

M8 接口		
线缆护套颜色	灰色 GY	灰色 GY
PVC 柔性线	10*0.25mm2	14*0.25mm2
PUR 拖链线	10*0.25mm2	14*0.25mm2

备注: 以上型号常规线缆长度为 3 米, 订货时可根据需要定制线缆长度以 0.5 米递增。



技术参数

端口数	16 个	总电流	6A
端口类型	M8 3 芯孔座	电源指示灯	绿色 LED 灯
额定电源	24V DC/AC	外壳材质	PA 材质
额定工作电压	18~30VDC	外壳防护等级	IP67
电流负载容量	2A		

技术参数

端口数	4 个	总电流	6A
端口类型	M12 5 芯孔座	电源指示灯	绿色 LED 灯
额定电源	24V DC/AC	外壳材质	PA 材质
额定工作电压	18~30VDC	外壳防护等级	IP67
电流负载容量	4A		

类型	线缆护套	单通道型订货型号
NPN	PVC 柔性线	MBW0816-1N-CV3M/HF/U
	PUR 拖链线	MBW0816-1N-CU3M/DW/U
PNP	PVC 柔性线	MBW0816-1P-CV3M/HF/U
	PUR 拖链线	MBW0816-1P-CU3M/DW/U

针脚定义:

单通道:
Pin 1: (+)
Pin 3: (-)
Pin 4: (S1)

LED 指示灯:
单通道:
电源 (绿)
信号 S1(黄)

双通道:
电源 (绿)
信号 S1(黄)
信号 S2(白)

M8 接口

线缆护套颜色 灰色 GY

PVC 柔性线 18*0.2mm2

PUR 拖链线 18*0.2mm2

备注: 以上型号常规线缆长度为 3 米, 订货时可根据需要定制线缆长度以 0.5 米递增。

类型	线缆护套	4 端口单通道型订货型号	4 端口双通道型订货型号
NPN	PVC 柔性线	MB1204-1N-CV3M/HF/U	MB1204-2N-CV3M/HF/U
	PUR 拖链线	MB1204-1N-CU3M/DW/U	MB1204-2N-CU3M/DW/U
PNP	PVC 柔性线	MB1204-1P-CV3M/HF/U	MB1204-2P-CV3M/HF/U
	PUR 拖链线	MB1204-1P-CU3M/DW/U	MB1204-2P-CU3M/DW/U

针脚定义:

单通道:
Pin 1: (+)
Pin 3: (-)
Pin 4: (S1)
Pin 5: (PE)

双通道:
Pin 1: (+)
Pin 2: (S2)
Pin 3: (-)
Pin 4: (S1)
Pin 5: (PE)

LED 指示灯:
单通道:
电源 (绿)
信号 S1(黄)

双通道:
电源 (绿)
信号 S1(黄)
信号 S2(白)

M12 接口

线缆护套颜色 灰色 GY

PVC 柔性线 3*0.5+4*0.34mm2

PUR 拖链线 3*0.5+4*0.34mm2

备注: 以上型号常规线缆长度为 3 米, 订货时可根据需要定制线缆长度以 0.5 米递增。



技术参数

端口数	6 个	总电流	6A
端口类型	M12 5 芯孔座	电源指示灯	绿色 LED 灯
额定电源	24V DC/AC	外壳材质	PA 材质
额定工作电压	18~30VDC	外壳防护等级	IP67
电流负载容量	4A		

技术参数

端口数	8 个	总电流	6A
端口类型	M12 5 芯孔座	电源指示灯	绿色 LED 灯
额定电源	24V DC/AC	外壳材质	PA 材质
额定工作电压	18~30VDC	外壳防护等级	IP67
电流负载容量	4A		

类型	线缆护套	6 端口单通道型订货型号	6 端口双通道型订货型号
NPN	PVC 柔性线	MB1206-1N-CV3M/HF/U	MB1206-2N-CV3M/HF/U
	PUR 拖链线	MB1206-1N-CU3M/DW/U	MB1206-2N-CU3M/DW/U
PNP	PVC 柔性线	MB1206-1P-CV3M/HF/U	MB1206-2P-CV3M/HF/U
	PUR 拖链线	MB1206-1P-CU3M/DW/U	MB1206-2P-CU3M/DW/U
针脚定义:		<p>单通道:</p> <p>Pin 1: (+)</p> <p>Pin 3: (-)</p> <p>Pin 4: (S1)</p> <p>Pin 5: (PE)</p> <p>双通道:</p> <p>Pin 1: (+)</p> <p>Pin 2: (S2)</p> <p>Pin 3: (-)</p> <p>Pin 4: (S1)</p> <p>Pin 5: (PE)</p> <p>LED 指示灯:</p> <p>单通道:</p> <p>电源 (绿)</p> <p>信号 S1(黄)</p> <p>双通道:</p> <p>电源 (绿)</p> <p>信号 S1(黄)</p> <p>信号 S2(白)</p>	
M12 接口			
线缆护套颜色		灰色 GY	灰色 GY
PVC 柔性线		3*0.5+6*0.34mm ²	3*0.75+12*0.34mm ²
PUR 拖链线		3*0.5+6*0.34mm ²	3*0.75+12*0.34mm ²

备注: 以上型号常规线缆长度为 3 米, 订货时可根据需要定制线缆长度以 0.5 米递增。

类型	线缆护套	8 端口单通道型订货型号	8 端口双通道型订货型号
NPN	PVC 柔性线	MB1208-1N-CV3M/HF/U	MB1208-2N-CV3M/HF/U
	PUR 拖链线	MB1208-1N-CU3M/DW/U	MB1208-2N-CU3M/DW/U
PNP	PVC 柔性线	MB1208-1P-CV3M/HF/U	MB1208-2P-CV3M/HF/U
	PUR 拖链线	MB1208-1P-CU3M/DW/U	MB1208-2P-CU3M/DW/U
针脚定义:		<p>单通道:</p> <p>Pin 1: (+)</p> <p>Pin 3: (-)</p> <p>Pin 4: (S1)</p> <p>Pin 5: (PE)</p> <p>双通道:</p> <p>Pin 1: (+)</p> <p>Pin 2: (S2)</p> <p>Pin 3: (-)</p> <p>Pin 4: (S1)</p> <p>Pin 5: (PE)</p> <p>LED 指示灯:</p> <p>单通道:</p> <p>电源 (绿)</p> <p>信号 S1(黄)</p> <p>双通道:</p> <p>电源 (绿)</p> <p>信号 S1(黄)</p> <p>信号 S2(白)</p>	
M12 接口			
线缆护套颜色		灰色 GY	灰色 GY
PVC 柔性线		3*0.75+8*0.34mm ²	3*0.75+16*0.34mm ²
PUR 拖链线		3*0.75+8*0.34mm ²	3*0.75+16*0.34mm ²

备注: 以上型号常规线缆长度为 3 米, 订货时可根据需要定制线缆长度以 0.5 米递增。



技术参数

端口数	10 个	总电流	6A
端口类型	M12 5 芯孔座	电源指示灯	绿色 LED 灯
额定电源	24V DC/AC	外壳材质	PA 材质
额定工作电压	18~30VDC	外壳防护等级	IP67
电流负载容量	4A		

技术参数

端口数	10 个	总电流	6A
端口类型	M12 5 芯孔座	电源指示灯	绿色 LED 灯
额定电源	24V DC/AC	外壳材质	PA 材质
额定工作电压	18~30VDC	外壳防护等级	IP67
电流负载容量	4A		

类型	线缆护套	单通道型订货型号
NPN	PVC 柔性线	MB1210-1N-CV3M/HF/U
	PUR 拖链线	MB1210-1N-CU3M/DW/U
PNP	PVC 柔性线	MB1210-1P-CV3M/HF/U
	PUR 拖链线	MB1210-1P-CU3M/DW/U

针脚定义:

单通道:
Pin 1: (+)
Pin 3: (-)
Pin 4: (S1)
Pin 5: (PE)

双通道:
Pin 1: (+)
Pin 2: (S2)
Pin 3: (-)
Pin 4: (S1)
Pin 5: (PE)

LED 指示灯:
单通道:
电源 (绿)
信号 S1(黄)

双通道:
电源 (绿)
信号 S1(黄)
信号 S2(白)

M12 接口

线缆护套颜色
灰色 GY

PVC 柔性线
3*0.75+10*0.34mm2

PUR 拖链线
3*0.75+10*0.34mm2

备注: 以上型号常规线缆长度为 3 米, 订货时可根据需要定制线缆长度以 0.5 米递增。

类型	线缆护套	双通道型订货型号
NPN	PVC 柔性线	MB1210-2N-CV3M/HF/U
	PUR 拖链线	MB1210-2N-CU3M/DW/U
PNP	PVC 柔性线	MB1210-2P-CV3M/HF/U
	PUR 拖链线	MB1210-2P-CU3M/DW/U

针脚定义:

单通道:
Pin 1: (+)
Pin 3: (-)
Pin 4: (S1)
Pin 5: (PE)

双通道:
Pin 1: (+)
Pin 2: (S2)
Pin 3: (-)
Pin 4: (S1)
Pin 5: (PE)

LED 指示灯:
单通道:
电源 (绿)
信号 S1(黄)

双通道:
电源 (绿)
信号 S1(黄)
信号 S2(白)

M12 接口

线缆护套颜色
灰色 GY

PVC 柔性线
3*0.75+20*0.34mm2

PUR 拖链线
3*0.75+20*0.34mm2

备注: 以上型号常规线缆长度为 3 米, 订货时可根据需要定制线缆长度以 0.5 米递增。

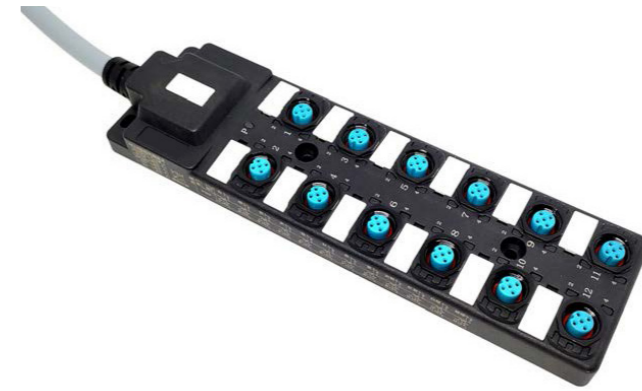

技术参数

端口数	12 个	总电流	6A
端口类型	M12 5 芯孔座	电源指示灯	绿色 LED 灯
额定电源	24V DC/AC	外壳材质	PA 材质
额定工作电压	18~30VDC	外壳防护等级	IP67
电流负载容量	4A		

技术参数

端口数	12 个	总电流	6A
端口类型	M12 5 芯孔座	电源指示灯	绿色 LED 灯
额定电源	24V DC/AC	外壳材质	PA 材质
额定工作电压	18~30VDC	外壳防护等级	IP67
电流负载容量	4A		

类型	线缆护套	单通道型订货型号
NPN	PVC 柔性线	MB1212-1N-CV3M/HF/U
	PUR 拖链线	MB1212-1N-CU3M/DW/U
PNP	PVC 柔性线	MB1212-1P-CV3M/HF/U
	PUR 拖链线	MB1212-1P-CU3M/DW/U

针脚定义:	
单通道:	
Pin 1: (+)	绿 (-) 黄
Pin 3: (-)	蓝 (+) 棕
Pin 4: (S1)	白
Pin 5: (PE)	绿
双通道:	
Pin 1: (+)	黄
Pin 2: (S2)	灰
Pin 3: (-)	粉
Pin 4: (S1)	红
Pin 5: (PE)	黑
LED 指示灯:	
单通道:	
电源 (绿)	紫
信号 S1 (黄)	灰粉
双通道:	
电源 (绿)	红蓝
信号 S1 (黄)	白
信号 S2 (白)	棕绿

M12 接口	
线缆护套颜色	灰色 GY
PVC 柔性线	3*0.75+12*0.34mm ²
PUR 拖链线	3*0.75+12*0.34mm ²

备注: 以上型号常规线缆长度为 3 米, 订货时可根据需要定制线缆长度以 0.5 米递增。

类型	线缆护套	双通道型订货型号
NPN	PVC 柔性线	MB1212-2N-CV3M/HF/U
	PUR 拖链线	MB1212-2N-CU3M/DW/U
PNP	PVC 柔性线	MB1212-2P-CV3M/HF/U
	PUR 拖链线	MB1212-2P-CU3M/DW/U

针脚定义:	
单通道:	
Pin 1: (+)	绿 (-) 黄
Pin 3: (-)	蓝 (+) 棕
Pin 4: (S1)	灰白
Pin 5: (PE)	绿
双通道:	
Pin 1: (+)	黄
Pin 2: (S2)	灰
Pin 3: (-)	粉
Pin 4: (S1)	红
Pin 5: (PE)	黑
LED 指示灯:	
单通道:	
电源 (绿)	紫
信号 S1 (黄)	灰粉
双通道:	
电源 (绿)	红黄
信号 S1 (黄)	白
信号 S2 (白)	棕绿

M12 接口	
线缆护套颜色	灰色 GY
PVC 柔性线	3*0.75+24*0.3mm ²
PUR 拖链线	3*0.75+24*0.3mm ²

备注: 以上型号常规线缆长度为 3 米, 订货时可根据需要定制线缆长度以 0.5 米递增。



克朗兹 (广州) 电子有限公司

KRONZ(GUANGZHOU)ELECTRONICS CO., LTD

地址：广州市增城经济开发区香山大道 88 号汉
和机器人智造基地展示中心 12B 栋 7 楼

电话：020-32981980

邮箱：sales@kronz.cn

网址：www.kronz.cn



官网



微信公众号